

CORREO ARGENTINO Suc. 81 (B)	FRANQUEO PAGADO Concesión N° 4938	CODIGO POSTAL 1481
	TARIFA REDUCIDA Concesión N° 209	

autoclub

Ejemplar Exclusivo para Socios del ACA - Prohibida su Venta

AÑO XIX - N° 104 - AGOSTO 1979 - \$ 2000.-



**CONVENIO CON LINEAS AEREAS DEL ESTADO:
EXCURSIONES A MALVINAS Y USHUAIA**

Para darle sabor a lo práctico!...

Lo más rico y lo más económico para la mujer... y el hombre de hoy!

Salsas • Vinos • Entradas
Sopas • Empanadas • Carnes
Brioches • Pizzas • Tartas
Soufflés • Pescados
Pastas • Mariscos
Legumbres • Quesos
Postres • Cremas • Helados
Repostería • Pastelería...
...y todo lo que a Ud. le interesa.

Enciclopedia de la Cocina

TODOS LOS DIAS... SU MEJOR AYUDANTE DE COCINA!

El libro de cocina ideal. Con precisión matemática en las proporciones y el tiempo de cocción.

Todo lo que Ud. quiere saber para "cocinar bien", gastar poco, salir de la rutina... y terminar pronto!...

Un importante capítulo dedicado a: El ABC de nuestra salud. Para vivir sanamente

- La dietética • Para llegar a viejo • Proteínas, hierro, calcio, vitaminas... los alimentos y su riqueza
- La obesidad y cómo combatirla sin sacrificios
- El estreñimiento • Los vegetarianos • Régime para nerviosos, etc...

OFERTA EXTRA!

Además le brindamos la magnífica oportunidad de adquirir al mismo precio e idénticas características cualquiera de estas lujosas Enciclopedias del Hogar:

BELLEZA Y BIENESTAR • MEDICA PRACTICA LA DECORACION • PADRES MODERNOS EL AMA DE CASA • EL BRICOLAGE

El nuevo índice es un lujo como los de antes. El formato es ultramoderno: 10 x 20,5 cm. Más de 500 páginas en cada enciclopedia y más de 1.000 didácticas

APR
POR SOLO 36.500.

Deseo recibir en mi casa La Enciclopedia de la Cocina.

Marco con una X la forma de pago de mi preferencia.

AL CONTADO
Al recibir la Enciclopedia abonaré al correo \$ 36.500.- más \$ 9.975.- por gastos de contrarrebolsos. **189-C**

OFERTA ESPECIAL POR PAGO ANTICIPADO. Acompaño a este cupón giro postal/bancario/cheque N° por \$ 36.500.- del Banco Discolibro S.A.C.F.A.I. a la orden de como pago total. **189-A**

El precio tendrá vigencia por 45 días.

ROGAMOS ESCRIBIR EN LETRA DE IMPRENTA APELLIDO Y NOMBRE EN ESE ORDEN

DOMICILIO (ESCRIBIR UNA SOLA LETRA O NUMERO EN CADA CASILLA)

LOCALIDAD COD. POSTAL PROVINCIA

PARA DISCOLIBRO ART. PLAN COD. CH. COD. PROV.

Enviar inmediatamente por correo a DISCOLIBRO S.A.C.F.A.I. Chacabuco 860 - Capital Federal (1069)
EN TODOS LOS CASOS ESTAN INCLUIDOS LOS GASTOS DE ENVIOS, SUSCRIPCION Y EMBALAJE. USTED NO PAGARA NI UN SOLO PESO MAS.

50%
DESCUENTO
DEL PRECIO
REAL

NUEVO

Examine gratuitamente en su hogar la calidad y envergadura de esta extraordinaria edición sin ningún compromiso de compra. En efecto, para tomar una decisión sobre la enciclopedia dispone de 8 días. Si por cualquier motivo decide que no le interesa, basta con que nos la devuelva y le reintegramos el dinero que haya abonado.

GARANTIA

Esta impresionante joya editorial fue realizada en conjunto por una de las más antiguas editoriales de España, MONTANER Y SIMON (fundada en 1861) y por la renombrada CULTURE, ARTS, LOISIRS de Paris (Francia). Impresa simultáneamente en Barcelona (Litografía Rosés) y en los famosos talleres gráficos de Petits-Fils de Léonard Danel, en Paris. La presentación por su suntuosidad, impresión a todo color y las muecas guías no podrá repetirse jamás por los altos costos editoriales. Hoy llegan a usted a través de Discolibro, la empresa número uno en ventas por correo en Sudamérica, y con la garantía de devolución de su dinero si no estuviera satisfecho de su compra.

Atencion al publico en salon de exposicion y ventas
De lunes a viernes de 8 a 20 hs.; sábados de 8 a 13 hs.
ESTACIONAMIENTO GRATUITO

AUTOCUBO Nº 104 - 1-9-73

PROVEEDURIA DEPORTIVA®

!!! Siempre de temporada !!!

CASA MATRIZ:
LIMA 363/71/77

CASA CENTRAL:
CALLAO 666

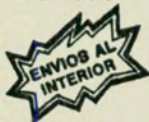

Estacionamiento gratis

- | | |
|-----------------|------------------------|
| BELGRANO | ● Cabildo 2475 |
| LANUS ESTE | ● Rivadavia 18256 |
| MORON | ● O'Higgins 1960/64 |
| QUILMES | ● Alem 27 |
| LOMAS DE ZAMORA | ● Bpedo 102 |
| VICENTE LOPEZ | ● Sup. Gigante |
| ROSARIO | ● San Martín 925 |
| LA PLATA | ● Calle 47 entre 7 y 8 |

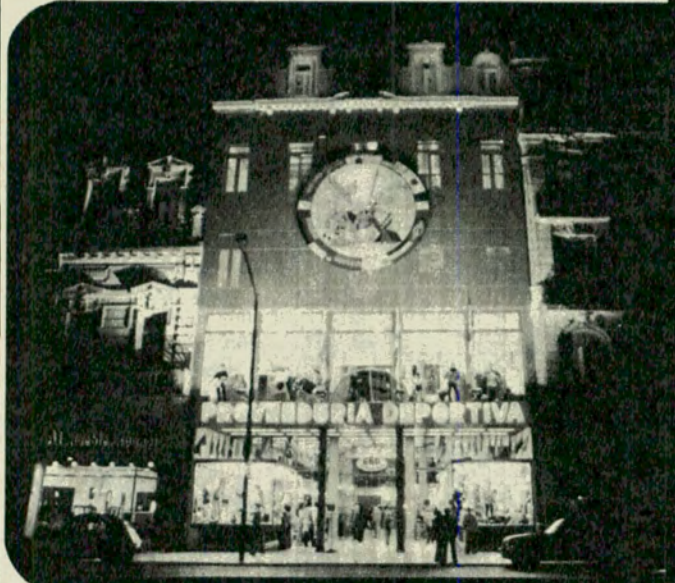

**Ahora abre sus puertas en
Av. CALLAO 666
al primer
Paseo de Compras
del Deporte,
la recreación y la vida
al aire libre
con 4000 mts², 9 plantas
Biblioteca Pública
y Auditorio**

**y en BARILOCHE
la VILLA INVERNAL
exclusiva para esquiadores**

- 13 Cabañas - 26 Bungalows
- Restaurant - Sala de estar
- Transporte al cerro
- Alquiler de skis
- Medios de elevación
- Profesores



**ESTANCIA
EL CARMEN**

Autocampings - Cabañas
Bungalows
Informes y reservas

Casa Central: Callao 666 - ☎ 44-8119 / 42-6640 / 41-5369



sumario



● NOS ESCRIBEN	5
● A NUESTROS LECTORES. El reconocimiento a una labor proficua	7
◀ 75° Aniversario. Un acontecimiento ecuménico	8
● Rally CODASUR. Forja de campeones	21
● Planificación urbana hace 8 siglos. El monumental yacimiento aborigen de Quilmes, por Federico Kirbus	24
● LETRA NUEVA	30
● AUTOMUSICA	31
◀ Pesca de truchas en el sur. Experiencias con dos moscas, por Sascha Turbanoff	32
● El auto y su cuidado. La importante misión de los fusibles, por Jorge Gualtieri	40
● AUTOCLUB INFORMA	42
● AQUI NOSOTRAS, por Trixi	44
● Itinerarios patagónicos. San Carlos de Bariloche-Lago Puelo, por Fermín Luque	48
◀ La batalla del Río de la Plata. ¡Hundan al "Graf Spee"! , por Ricardo Molinari ..	56
● Montañismo. Ascensión al volcán Lanín, por Roberto Janz	62
● NOTICIERO ACA	67

autoclub
Revista Bimestral del Automóvil Club Argentino



NUESTRA PORTADA

El Automóvil Club Argentino celebró un acuerdo con la empresa Líneas Aéreas del Estado, mediante el cual se realizarán excursiones que combinarán los medios de transporte de esa empresa, pionera de la aviación nacional y única que tiene vuelos regulares a las islas Malvinas, y la infraestructura turística de nuestra Entidad

Foto: JUAN GOMEZ

autoclub

AGOSTO '79

N° 104

DIRECTOR
 Dr. CESAR C. CARMAN
 Presidente del ACA

COMISION ASESORA
 Dr. BALTASAR MARTINEZ BRIONES
 Vicepresidente 1° de la C.D. DEL ACA

LINO PALACIO
 FRANCISCO A. RIZZUTO
 JUAN E. EZCURRA
 JUAN C. PEÑA

SANTIAGO PITA ROMERO
 RAUL M. LISSARRAGUE
 OSVALDO RODRIGUEZ HUNTER

COMISION FINANCIERA
 Capitán de navío (R.E.)
 JORGE A. LEDESMA
 Vicepresidente 2° de la C.D. del ACA

Dr. JUAN M. SANDBERG HAEDO
 Tesorero de la C.D. del ACA

Dr. ENRIQUE P. ROSSI
 Presidente de la Comisión
 Fiscalizadora de Cuentas del ACA

CARLOS J. CODAZZI
 DR. LUIS SPARBE

JEFE DE REDACCION
 EDUARDO PALACIOS VIDELA

SECRETARIO DE REDACCION
 MANUEL DIAZ GUERRA

COLABORADORES ESPECIALES
 RICARDO ARCUCCI
 ADOLFO GARCIA SAEZ

DIAGRAMACION Y ARTE
 NICOLAS SANTIAGO STANCICH

ARCHIVO
 ERNESTO A. BIGGERI

ADMINISTRADOR
 CARLOS GARCIA VAZQUEZ

PRODUCCION PUBLICITARIA

DANIEL A. ALVAREZ
 MANUEL MALVAR
 JOSE PELUSO

EN ESTE NUMERO, FOTOS DE:
 Antonio Moreno, Ricardo Alonso,
 Norberto Ranalli, Federico B. Kirbus,
 Fermín Luque,
 Archivo General de la Nación y
 Agencia Fotográfica Integral

REVISTA BIMESTRAL DE AUTOMOVILISMO, TURISMO E INFORMACIONES, EDITADA POR EL AUTOMOVIL CLUB ARGENTINO. — REDACCION, ADMINISTRACION Y PUBLICIDAD: AV-

DA. DEL LIBERTADOR 1850, PISO 5°
 TEL. 824-1837, REGISTRO DE LA PROPIEDAD INTELECTUAL 12.769. PUBLICACION ADHERIDA AL INSTITUTO VERIFICADOR DE CIRCULACIONES, A LA ASOCIACION DE LA PRENSA TECNICA ARGENTINA Y AL CENTRO DE INFORMACIONES DE PUBLICIDAD.— La Dirección de AUTOCLUB no mantiene correspondencia acerca de colaboraciones no solicitadas y declina toda responsabilidad sobre los originales enviados espontáneamente que no fueren publicados, los que en ningún caso serán devueltos. Las colaboraciones firmadas expresan la opinión de sus autores y no necesariamente la de la Dirección de esta revista.

Tirada de esta edición:
 638.000 ejemplares.

Precio del ejemplar en la República Argentina: \$ 2.000.-

nos escriben

● DESDE ESCOCIA

Señor Director:

Soy socio del Automóvil Club de Gran Bretaña desde hace 50 años y con frecuencia he utilizado los servicios de clubes similares en Europa, pero en ninguna oportunidad he recibido atención personal tan relevante como la que me brindó vuestro representante en Río Gallegos, señor Juan Padovani, cuya única obligación real hacia mi esposa y yo, era confirmar las reservas para el motel del ACA, en Calafate, pero como tuvimos gran dificultad para abordar el único vuelo de LADE, el señor Padovani nos allanó los obstáculos para que figuráramos en la lista de pasajeros que volaría al Lago Argentino, así como también la reserva del pasaje de vuelta. Esta confirmación para dichos vuelos era fundamental para nosotros, pues en caso contrario no podríamos empalmar con nuestro retorno a Europa. De más está decir que en Calafate se nos brindó igualmente una magnífica atención.

Me agradaría pensar que los socios del ACA que vengan a Inglaterra habrán de recibir una atención similar, pero me temo que la misma no se podrá equiparar a la vuestra, tanto en el servicio como en los medios del Club para brindarla.

Tanto mi señora como yo creemos que debemos expresar nuestro reconocimiento y admiración a vuestra Institución. Tendré sumo placer en comentar lo antedicho en oportunidad de las varias conferencias que daremos sobre nuestra visita a la Argentina.

Teniente coronel J. D. C. Anderson
1er. Bn. "The Gordon Highlanders"
Dundee - Escocia

● DESDE SAN PEDRO

Señor Director:

El 11 del mes de junio ppdo., el ACA tuvo la deferencia de reunirnos a los socios vitalicios de San Pedro para conmemorar el 75° aniversario del Club.

La muy grata reunión sirvió para po-

ner de relieve que nuestra Institución no olvida que es una Entidad de sólido respaldo material, pero preferentemente de contenido humano y que sus socios son, indudablemente, la verdadera esencia de su actividad. Pero estas líneas pretenden también destacar otro aspecto vinculado con dicha reunión. En su transcurso, mi esposa extravió un aro que mucho apreciaba, no tanto por su valor material sino afectivo, y a la mañana siguiente lo reclamó telefónicamente por si pudiera haberse encontrado. El personal lo halló y lo trajo inmediatamente a nuestro domicilio. Esta actitud pone de relieve que el encargado de la Estación Río Tala del ACA, señor Padilla, así como todos sus colaboradores, están imbuidos de un alto sentido de responsabilidad y caballerosidad y hacen honor a la Institución a que pertenecen.

Rodolfo Jorge Noceti
Socio Vitalicio N° 10.629

● DESDE DINAMARCA

Señor Director:

Nosotros, los catorce integrantes de la Misión Científica Danesa (parte de la cual ya ha regresado a Dinamarca, cumplidas sus misiones), que estuvimos trabajando en distintas investigaciones científicas en su hermoso país, deseamos expresar nuestro más sincero agradecimiento al Automóvil Club Argentino por la valiosa colaboración que hemos recibido de esa prestigiosa Entidad en las distintas Filiales a las que hemos tenido oportunidad de recurrir durante nuestro periplo por el país. La gentileza y las atenciones que nos han dispensado realmente han sobrepasado nuestras más optimistas expectativas.

Al concluir nuestros trabajos y llegar la hora de regresar a nuestra patria, nos complacemos en despedirnos de ustedes reiterándoles una vez más nuestra gratitud por el apoyo recibido.

Por Misión Científica Danesa
Ebbe Schmidt Nielsen

● PAISAJE DE CATAMARCA

Señor Director:

Entre las notas que publica la revista *AUTOCLUB*, las referentes a lugares de turismo merecen un elogio especial, ya que dan a conocer regiones dotadas de extraordinaria belleza. El aparente olvido que sufren otras, me lleva a escribir estas líneas, que estoy seguro habrán de ser recibidas y difundidas para que muchos socios se beneficien al visitar un lugar paradisíaco como lo es *El Rodeo*, situado en el departamento de *Ambato*, provincia de *Catamarca*. Unido a la ciudad capital por un camino asfaltado que faldea la *Quebrada del Tala* (36 kilómetros), es un valle de singular belleza, cruzado por cinco ríos de montaña, enmarcado por sierras cubiertas de vegetación.

Lugar de veraneo, con una numerosa colonia santiagueña y tucumana, amén de los residentes catamarqueños, goza de un clima privilegiado, días frescos y soleados y noches más bien frías. Mucho más se puede decir sobre este encantador lugar y con seguridad será recomendado por quienes visiten la *Villa de El Rodeo* y sus alrededores, promoviendo el turismo hacia estas regiones, tan necesitadas de aliento oficial.

Dr. Carlos M. A. Olivera
Socio N° 6-414.745/7

● CARTERA

Señor Director:

A mediados del mes de enero pasado, al descender a tierra desde mi velero, el *Trinidad II*, amarrado en el muelle del puerto de *Punta del Este*, encontré en el suelo una cartera de mujer que contenía, además de algunos documentos personales, una apreciable suma de dinero en dólares americanos, pesos uruguayos y argentinos.

Inmediatamente procedí a depositar el hallazgo en la seccional de Policía del Puerto.

TECHOS GOTERAS Trabajos Garantidos
27 AÑOS DE LABOR ININTERRUMPIDA
ASFALTICOS, PLASTICOS, TEJAS, CHAPAS
760-4555
38-4220



CASA BARBERIS S.A.C.
AUTOS, AMBULANCIAS
SERVICIOS FUNEBRES
Ave. BELGRANO 3782 - 84 - Tel. 93 - 4512 - 97 - 0127
Velatorios: QUITO 3779 - 97 - 7779
DESCUENTO ESPECIAL A TODOS LOS SOCIOS DEL AUTOMOVIL CLUB ARGENTINO



nos escriben

Dentro de la cartera se encontraba el carné del *Automóvil Club Argentino* N° 495024-0, socio señor Miguel Lattes.

Pienso que la publicación de esta carta en la correspondiente sección de la revista societaria, podría facilitar la recuperación de los valores y documentos perdidos.

Dr. Alfredo Mario Segers
Talcahuano 981 - 20° A (Cap. Fed.)
S.P. N° 136.615/5

● CONSERVE LA DERECHA

Señor Director:

Mucho agradeceré a usted quiera informarme por intermedio de la sección "Nos escriben", la fecha en que se dispuso la utilización del carril derecho para el tránsito en nuestro país. De ser posible desearía conocer también el decreto o ley mediante el cual fue promulgado.

Delmo F. M. Daró
Boulevard Roldán 1793
Amstrong (Santa Fe)

N. de la R: Por Decreto 26.955, del 8 de junio de 1945, el Poder Ejecutivo dispuso que se adoptara en todo el territorio de la República el sentido de circulación por la derecha, entregando a la Administración General de Vialidad Nacional la dirección de los trabajos respectivos. La medida entró en vigencia dos días después. Por ello, el Día de la Seguridad en el Tránsito se celebra el 10 de junio.

● RAID DEL BERMEJO

Señor Director:

Tengo el particular agrado de dirigirme a usted para hacerle saber la gran satisfacción que siento como socio del Automóvil Club Argentino, como oficial de la Armada Argentina en situación de retiro y como convencido ciudadano de la necesidad de realizar las Obras del río Bermejo, proyectadas por el extinto almirante D. Gregorio A. Portillo, por el esfuerzo realizado y la eficacia demostrada por los hermanos Berel, empleados del ACA (filial Salta) quienes a cargo de una unidad remolque, dieron apoyo terrestre al raid fluvial de navegación del río Bermejo, entre Embarcación (Salta) y Puerto Lucio V. Mansilla (Formosa), que realizara la Armada.

Sé, por cuanto así me lo comentó el jefe del raid, que estos dos empleados del ACA no sólo cumplieron acabadamente la misión que les fuera encomendada por el ACA, sino que fueron más allá de ella, integrándose en cuerpo y espíritu al propósito del raid y al grupo humano que lo llevó a cabo, no hesitando

6 autoclub

en dar permanente y voluntario apoyo personal para abrir las brechas en el monte que permitieron al grupo terrestre arribar a la vera del río y así reaprovisionar a los que venían navegando.

Por conocer personalmente lo inhóspito de la zona, lo intrincado de su selva y la precariedad de las vías terrestres de comunicación de la región, es que me permito valorar como digna de todo elogio la tarea realizada por estos dos hermanos, empleados del ACA.

Señor director, no por conocida debo dejar de destacar que no es fruto de la casualidad el altísimo concepto que merece el ACA, pues más allá de su capacidad organizativa, resalta la calidad humana de sus integrantes, desde su más alto nivel de conducción hasta el más humilde de sus ejecutores.

Como simple socio del Automóvil Club Argentino, quiero expresarle que una vez más hay que decir: "Gracias, ACA. Tarea cumplida, y con creces".

Héctor R. Florido
Capitán de Fragata (RE)
Socio N° 268.833-2.

● PARA SUECIA

Señor Director:

El que suscribe, socio N° 858.000/8, se dirige a usted para solicitarle lo siguiente: si fuera posible, enviar sin cargo la revista bimensual que edita nuestra Institución a la persona cuya dirección consigno. El interesado es profesor de castellano en un instituto de Suecia y me ha solicitado la remisión de material que le pueda ser de utilidad para la materia que enseña. Aparte del que yo personalmente he remitido y remito, sería de interés que recibiera la revista *Autoclub*, para que sus alumnos conozcan, a través de las prestigiosas notas en ella publicadas, la Institución que tenemos y las bellezas de nuestro país. Creo que recibirá también con satisfacción, los números atrasados. De esta manera habremos colocado nuestro granito de arena para un mejor conocimiento de nuestra patria.

Rogelio L. Morales
Santa Fe 2227 (Capital Federal)

N. de la R.: El profesor de castellano recibirá AUTOCLUB en Suecia.

● LA CONQUISTA DEL DESIERTO

Señor Director:

He leído en vuestra revista AUTO-

CLUB N° 102, una crónica referente al Centenario de la campaña al desierto comandada por el Gral. Julio A. Roca, que es una hermosa realidad por los frutos que dio a las generaciones venideras y a la patria.

El que suscribe es un hijo de un poblador del desierto, liberado por esos hombres que todo lo dieron y nada pidieron. Mi padre llegó del Uruguay cuando aún flotaba en el ambiente el alarido del indio y las polvaredas del pampero recordaban el malón. Su viaje a la Argentina mantenía por objeto revisar los campos de Guaminí, Fortín Puán y Mará (Pampa), que le habían sido adjudicados a su patrón, el señor Ramón Artagaveitia por préstamos al gobierno con motivo de la Campaña al Desierto, a fin de comprobar si era posible poblarlos.

Quiero destacar muy especialmente que en menos de un siglo desde que estos pioneros se establecieron y poblaron dichos campos, su obra es un crisol de pujante progreso traducido en la subdivisión de la tierra, el adelanto mecánico, el mejoramiento de las haciendas, los modernos medios de transporte y comunicación, la electrificación rural y los centros culturales de las ciudades, donde nuestros hijos y nietos pueden alcanzar la máxima capacitación acorde con las necesidades del país.

Este legado que nos dejaron nuestros antepasados debemos engrandecerlo aún más, para bien del mundo entero que tiene sus ojos puestos en la Argentina como esperanza del futuro.

Pedro L. Nervi
Socio Vitalicio N° 1549

II

Señor Director:

En el número 102 de nuestra revista *AUTOCLUB*, se publicó una importante nota sobre la conquista del desierto. En un recuadro detallan sólo los fuertes que se extendieron a lo largo y ancho de la provincia de Buenos Aires. Considerando que no fueron éstos los únicos importantes que tuvo dicha conquista, es que me permito enviar una nota de la revista *Letras* donde se dan algunos detalles de nuestro Fuerte Punta del Sauce, que el 11 de junio ppdo. recibió el reconocimiento de toda una provincia que asistió a los actos celebratorios. Entendiendo que con la publicación de dicho artículo se haría justicia sobre una involuntaria omisión, ruego a usted, de ser posible, lo incluya en próximo número de *AUTOCLUB*.

Jorge J. Giordano
Socio N° 684.552/5

N. de la R.: Una nota periodística, aún de diez páginas como la publicada en AUTOCLUB, no pretende ser, en absoluto, un tratado exhaustivo sobre la conquista del desierto.

Forzosamente quedarán en la penumbra, ya que no en el olvido, no pocos datos, nombres y hechos que merecen ser conocidos y recordados.

● LA FLOR NACIONAL

Señor Director:

Con vivo interés y cierta unción patriótica, he leído la nota publicada en el número de febrero ppdo. (N° 101), sobre la flor nacional argentina, el ceibo. Al margen del interesante contenido del artículo publicado, me permito hacer, por intermedio de *AUTOCLUB*, la sugerencia de que el árbol de nuestra flor nacional sea plantado con mayor proliferación en plazas, escuelas, paseos, etc, de todo el país. Y no me parecería desacertado, que sea el propio *Automóvil Club Argentino*, quien marque rumbos en este sentido, plantando ceibos en todas sus estaciones de servicio, excepto en aquellas que por razones climáticas o urbanas, resulte difícil hacerlo.

El emblema floral, por los mensajes que representa, bien merece —como nuestra bandera, escudo e himno— la veneración de todos los argentinos.

Walter Tejada
Mauré 3302 - Capital Federal

N. de la R.: Su sugerencia fue girada al área correspondiente.

● CONOZCA LA ARGENTINA

Señor Director:

Tengo el agrado de dirigirme a usted y por su intermedio a todos quienes intervinieron en la preparación y realización de las excursiones al Sur (Lago Argentino - Ushuaia) a fin de hacerles llegar mis más sinceras felicitaciones.

Fui uno de los felices participantes de la excursión que partió el día 16 de abril, habiendo pasado unos días realmente felices, no sólo por las bellezas naturales que hemos podido disfrutar, sino también por la magnífica atención que nos fue brindada.

Juan P. Rastelliro
Socio N° 178.360

A NUESTROS LECTORES

EL RECONOCIMIENTO A UNA LABOR PROFICUA

La celebración de nuestro 75° aniversario superó los pronósticos más optimistas, subrayando el lugar de privilegio que el Automóvil Club Argentino ocupa en el concierto mundial. Distinguidas personalidades del automovilismo y del turismo internacionales vinieron a la Argentina para darnos testimonio de su afecto y simpatía.

Pasamos así unos días inolvidables junto a esos amigos, llegados de todos los rumbos de nuestra América y de Europa. Con ellos recorrimos la Exposición realizada en el predio de la Sociedad Rural Argentina y pudimos apreciar su admiración por la perfección de la muestra y la importancia y diversidad de los servicios que ofrece el ACA a sus asociados.

Al planear esa Exposición, asumimos una alta responsabilidad, pues no ignorábamos que era muy difícil sintetizar en una muestra, de manera atractiva para el público, la acción de una entidad de servicios. Pero afrontamos el desafío en nuestro afán de presentar a la consideración del país, del mundo, todo lo mucho y bueno que el ACA hizo en estos setenta y cinco años de existencia. Ese fue nuestro propósito: ilustrar, de modo ameno, el desarrollo de la Institución, y procurar reflejar —mediante gráficos, medios audiovisuales, maquinarias, vehículos, etc.— todo lo que el Club ofrece a sus socios y a la comunidad en su conjunto.

El éxito rotundo de la Exposición, por la cual pasaron más de 100.000 personas —cifra insólita en este tipo de muestras—, fue el mejor premio a nuestros desvelos, y a los del personal de la Institución, cuya colaboración eficazísima fue la clave del éxito.

Como corolario, los ilustres visitantes extranjeros fueron recibidos por el presidente de la Nación, teniente general Jorge Rafael Videla, a quien presentaron sus saludos, en compañía de dirigentes del Club. Esas delegaciones de entidades hermanas, de regreso a sus lugares de origen habrán de recordar, seguramente, las muestras de afecto que han recibido tanto del pueblo argentino como de sus máximas autoridades.

La repercusión del aniversario en otros lugares del país tuvo también la misma intensidad, con la adhesión de autoridades provinciales y municipales, de las Fuerzas de Seguridad, y de los demás estamentos que componen nuestra sociedad.

Por supuesto que esta celebración, con toda su importancia, no significó una detención en la actividad del ACA. Todo lo contrario, durante su transcurso se anudaron nuevos lazos, se pusieron en marcha diversos proyectos y se concretaron otros convenios. Mediante uno de ellos, que es tema de la portada de este número de *AUTOCLUB*, se iniciaron las excursiones a las Islas Malvinas, en colaboración con Líneas Aéreas del Estado, acerca de lo cual informamos con mayor amplitud en la página 68.

LA DIRECCION
autoclub

75° ANIVERSARIO

UN ACONTECIMIENTO

Los actos con que el Automóvil Club Argentino celebró sus 75 años de vida, constituyen, sin lugar

a dudas, un suceso a nivel mundial, debido a la repercusión que alcanzaron tanto en América como en

CON la presencia de altas autoridades, nacionales y provinciales y de distinguidas personalidades ligadas al automovilismo americano e internacional, se desarrollaron los actos celebratorios del 75° Aniversario del Automóvil Club Argentino.

En la ciudad de Buenos Aires, donde nació nuestra Entidad, tuvieron lugar los actos centrales de esta celebración, pero en las Filiales del ACA en el interior del país, también se cumplieron ceremonias similares que, en todos los casos, contaron con la adhesión y el marco multitudinario de las poblaciones del lugar.

Como broche de oro de tan significativa recordación; la Institución habilitó en el Predio Ferial de Palermo una exposición retrospectiva en la que cerca de 100 mil personas tuvieron la oportunidad de observar, en los magníficos stands de la muestra, la marcha ascendente de la Entidad, que la ha llevado a ser una de las más importantes en su tipo en el mundo.

Como no podía ser de otro modo, de la exposición participaron empresas nacionales que a lo largo de la dilatada vida del ACA, tuvieron y tienen una relación constante con el Club.

Fue, en suma, un mes de junio imborrable y que marca un hito en la vida de la Institución.

● LA LLEGADA DE LOS INVITADOS EXTRANJEROS

Entre el viernes 8 de junio y el sábado 9, llegaron a Buenos Aires las delegacio-
8 autoclub

nes extranjeras que fueron especialmente invitadas a los festejos.

En representación de la Federación Internacional del Automóvil (FIA) arribó su secretario general, Jean J. Freville. Por el Automóvil Club del Brasil, el general Sylvio Américo Santa Rosa, presidente de esa entidad y de la Federación Internacional de Touring y Automóvil Clubes (FITAC), y por el Touring Club do Brasil, el doctor Edgard Ferreira do Nascimento, vicepresidente segundo. También estuvo presente el doctor Amílcar Laurencio Ribas, vicepresidente de la Confederación Brasileña de Automovilismo.

De Bolivia, llegaron el presidente del Automóvil Club de esa nación hermana, Federico Reckling Salamanca; Walter Freudenthal, vicepresidente; Juan de Dios Maldonado Guzmán, tesoro; ingeniero David Lozano, profesor, y los vocales titulares Belisario Benzi Perriard, y los ingenieros Alfonso Bustillo, Jaime Eguino Medina y Augusto Saldías.

El Touring y Automóvil Club de Colombia estuvo representado por su presidente, Mario Rico Torres, mientras que de Chile llegaron Hernán Videla Pacheco, presidente del Automóvil Club de esa nación trasandina, y los directores Miguel Llodrá Bauzá, Juan E. Lira Vergara, Ernesto Ríos Mackena, Ricardo Mardones Lorca y Juan Manuel Bengolea Hurtado. También asistió a la celebración del ACA, Jorge Aybar Vargas, presidente de la Federación Chilena de Automovilismo Deportivo.

El Embajador de Ecuador,



en nuestro país, doctor Manuel de Guzmán Polanco, quien es el presidente de honor del Automóvil Club de esa nación, representó a esa entidad en la ocasión, mientras que también asistieron

a la celebración, Hugo César Barrera, presidente del Automóvil Club de El Salvador, y Juan L. Betanzo Figueroa, vicepresidente de la Asociación Nacional Automovilística de México.

ECUMENICO

Europa y Oriente. Distinguidos visitantes extranjeros acudieron a nuestro país para testimoniar su afecto a la Institución. La Exposición realizada en Palermo congregó a una muchedumbre.



Del Viejo Mundo arribó, en representación del Real Automóvil Club de España, el doctor José María Maureta, quien es asimismo miembro del Comité Director de la Alianza Internacional de Tu-

rismo (AIT). De los EE.UU. llegó el presidente de la American Automobile Association, James B. Creal, mientras que de los vecinos Uruguay y Paraguay llegaron, respectivamente, el presi-

dente del Automóvil Club del Uruguay, doctor Conrado H. Hughes y del Touring y Automóvil Club Paraguayo, su presidente, doctor Pierpont Insrán, el vicepresidente, ingeniero Ramón Co-

das, el tesorero, doctor José A. Jara y los vocales, doctor Carlos A. Mersan e ingeniero Víctor Rubén Dumot.

De Perú, asistió Eduardo Dibós Dammert, presidente emérito del Touring y Automóvil Club de esa nación, y de Venezuela, el doctor Francisco Marcano Andersen, presidente del Touring y Automóvil Club venezolano.

● HONORES AL LIBERTADOR

A poco de arribar a nuestro país, todos los ilustres visitantes se dirigieron hasta la Plaza San Martín. Allí, frente al monumento al Libertador, colocaron una ofrenda floral mientras hacían guardia de honor soldados del Regimiento de Granaderos a Caballo.

De esta forma solemne tuvieron iniciación los actos programados por el Automóvil Club Argentino para celebrar sus 75 años de vida, en compañía de todas las entidades hermanas del continente y con la adhesión de las restantes del mundo.

● DESFILE DE AUTOMOVILES ANTIGUOS

Por la tarde del sábado 9 de junio, desde la sede central del ACA, avenida del Libertador 1850, partió un desfile de automóviles antiguos cuyos conductores y acompañantes vestían a la usanza de la época.

Poco después, a las 19, en la basílica de Nuestra Señora del Pilar, Junín 1904, se celebró con la asistencia



De izquierda a derecha: el vicepresidente 1° del ACA, doctor Baltasar Martínez Briones, el secretario general de la FIA, Jean J. Freville, y el presidente de FITAC, general Sylvio Américo Santa Rosa, en el vino de honor que ofreció nuestra Institución a las delegaciones extranjeras que asistieron a la celebración.



El doctor César C. Carman, acompañado por varias de las esposas de las personas que participaron de la recepción ofrecida por el Automóvil Club Argentino, en la noche del 10 de junio, en agasajo a las ilustres personalidades del automovilismo mundial que nos visitaron con motivo de nuestro 75° aniversario.

de las personalidades extranjeras, una misa en acción de gracias y en memoria de los socios del ACA fallecidos

● FESTEJOS EN EL AUTODROMO

También como parte de los festejos, el Automóvil Club Argentino organizó el 10 de junio en el Autódromo Municipal de la Ciudad de Buenos Aires, una serie de competencias automovilísticas para las categorías Turismo Nacional, Fórmula 2 y Fórmula 4.

Fue una jornada brillante para el automovilismo deportivo argentino y una reafirmación del constante apoyo que el ACA le brinda para su desarrollo.

10 autoclub

En la magnífica fiesta, a la que asistieron las autoridades del Automóvil Club Argentino y las delegaciones extranjeras, resultaron triunfadores los pilotos Guillermo Kisling, en Mecánica Argentina Fórmula Dos; Ricardo Risatti, en Mecánica Argentina Fórmula Cuatro; Julio Pardo, en Turismo Nacional, Clase "B", y Carlos Garro, en Turismo Nacional, Clase "C".

● UN VINO DE HONOR

Como epílogo del día, por la noche, en la sede central del ACA, el presidente de la institución, doctor César Carman, ofreció un vino de honor a las delegaciones extranjeras. La oportunidad fue



Como parte de los festejos, el domingo 10 de junio se disputaron en el Autódromo Municipal de la Ciudad de Buenos Aires varias competencias automovilísticas. Fue una jornada inolvidable para el deporte y una reafirmación del constante apoyo de nuestra Institución al desarrollo del automovilismo argentino.



Miembros de las delegaciones extranjeras y autoridades de la Entidad durante el acto realizado el 10 de junio, día del empleado del ACA. Se entregaron premios al personal y a concesionarios que cumplieron más de veinte años de vinculación en distintas esferas de trabajo con el Automóvil Club Argentino.

propicia para que aquél manifestara la satisfacción de la entidad que preside por estrechar vínculos con personas a las que une "una auténtica demostración de comunidades de ideas y sentimientos que mueven a un ideal que nos agrupa --dijo-- a todos los que luchamos por el progreso material y espiritual de nuestros pueblos".

Más adelante manifestó el doctor Carman, entre los nutridos aplausos de la concurrencia, que deseaba a los visitantes "una grata estadía en ésta, nuestra tierra, y que en ella encuentren la fraterna cordialidad que los argentinos sentimos por los países que ustedes representan".

● COLOCACION DE PLACAS RECORDATIVAS

El lunes 11 de junio, a mediodía, en la planta baja de la sede central de la Institución, se realizó otra ceremonia, durante la cual fueron descubiertas placas recordativas de distintas entidades ligadas al quehacer nacional, con lo cual éstas quisieron rendir homenaje a la trayectoria del ACA como organismo rector del automovilismo argentino. Fue así como, con la presencia de gran cantidad de público y de las autoridades del ACA y delegaciones extranjeras, se colocaron placas de YPF, Banco de la Nación Argentina, Caja Nacional de Ahorro y Seguro, Dirección Nacional de



El doctor César Carman —izquierda— el general Sylvio Américo Santa Rosa, Luis Hemán Videla Pacheco —presidente del Automóvil Club de Chile— y el vicepresidente 1° del ACA, doctor Baltasar Martínez Briones descubren una de las placas recordativas con que distintas entidades rindieron homenaje al ACA.



En primer plano, la histórica Ferrari en la que Juan Manuel Faino y José Froilán González corrieran en la Fórmula 1 europea. Obra de la tarima, la Mercedes Benz del inolvidable "Chueco", alda especialmente de Alemania Federal para esta exposición. Allí los dos firmaron muchos autógrafos al público asistente.

ualidad, Federación Internacional de Touring y Automóvil Clubes (FITAC), Federación Regional de la Comisión Deportiva Automovilística, Asociación Argentina de Volantes, Automóvil Club de Mendoza, Rotary Club de Palermo, Asociación Argentina Amigos del Turismo, Asociación de Ingenieros Técnicos del Automóvil, Cámara de Concesionarios del CA, Personal del ACA, y Comisión Directiva de la Institución.

Después se rindió justo homenaje a los fundadores del Automóvil Club Argentino y, para cerrar el acto, pronunció palabras usivas el vicepresidente primero del ACA, doctor Baltasar Martínez Briones.

● "POR SUS FRUTOS LOS CONOCEREIS"

Este manifestó —entre otras cosas— que "por sus frutos los conoceréis", apunta con sabiduría el Evangelio, y con ver lo que el Club ha llegado a ser, lo que su actividad ha significado y significa en bien de los asociados y del país, a nosotros nos basta para tener una idea cabal de nuestros fundadores y de quienes les fueron sucediendo, de su temple moral y de los altos ideales que ellos alentaban".

● PREMIOS AL PERSONAL

Por la tarde, a partir de las 19, se realizó también en

la sede central del ACA, un acto durante el cual se entregaron premios al personal y a los concesionarios que cumplieron más de 20 años de trabajo o de vinculación con la Entidad.

En la oportunidad habló a los presentes el doctor César C. Carman, quien destacó la trascendencia de la fecha recordada y la presencia de invitados especiales llegados del exterior y puso de manifiesto expresamente la competencia de todos aquellos que lo acompañan en su gestión directiva señalando al respecto que no reivindicaba para ello otro mérito que "el de considerarnos activos continuadores de los ideales de evolución y progreso que animaron a los fundadores del Club".

Agradeció también al personal del ACA la permanente colaboración prestada (véase recuadro) y después, destacó especialmente los presentes recibidos de las delegaciones extranjeras, entre los que mencionó la réplica de la estatua de Artigas, obsequio del Automóvil Club del Uruguay, y la fotografía del Rey de España, don Juan Carlos de Borbón, dedicada al ACA y que fuera traída por la delegación de la Madre Patria.

Poco después fue servido a las delegaciones extranjeras un vino de honor en la presidencia del ACA.

● VISITAS A LAS ESCUELAS DE MECANICA Y DE CONDUCCION

En la mañana del martes 12 de junio, los visitantes, acompañados de las más altas autoridades del ACA, visitaron en el parque Tres de Febrero la Escuela Técnica de Conducción y Tránsito, donde expresaron los más cálidos elogios por la tarea que allí se despliega para formar conductores de automóviles, con los métodos científicos y pedagógicos más avanzados.

Después, las delegaciones se dirigieron hasta la Escuela de Mecánica y Capacita-

ción que el ACA tiene instalada en la Avenida Vélez Sársfield 850, en el barrio de Barracas, donde observaron varios de los cursos que la Institución imparte sobre encendido, mecánica ligera y carburación. Los visitantes coincidieron en que esa enseñanza es vital para lograr una mayor seguridad y rapidez en el tránsito vehicular de las grandes ciudades.

● EN LA SEDE CENTRAL

Por la tarde, las delegaciones recorrieron en una visita guiada, todas las instalaciones de la sede central del Automóvil Club Argentino, donde pudieron admirar la eficiente y, a la vez, compleja estructura que tiene la entidad para los 39 servicios que presta a sus cerca de 800.000 asociados.

● AUDIENCIA CON EL PRESIDENTE DE LA NACION

También el martes, pero en horas del mediodía, las autoridades del Automóvil Club Argentino y las delegaciones que concurrieron a los festejos de la Entidad, fueron recibidas en su despacho por el presidente de la Nación, Teniente General Jorge Rafael Videla. En representación del ACA, con-

La Triestina

NAZCA 2489
Tel.: 50-6803

EQUIPOS COMPLETOS
DE PESCA
BICICLETAS - TRICICLOS
REVOLVERES
ESCOPETAS ETC.

AI 021



De izquierda a derecha: el embajador de los EE.UU. Raúl Castro, el doctor José María Maureta, el ingeniero Gustavo Carmona y el doctor César Carman durante el acto de inauguración de la exposición con la que el Club pasó revista a la labor llevada a cabo durante sus tres cuartos de siglo de vigorosa existencia.



El doctor César Carman y a su izquierda los ingenieros Raúl Ondart —presidente de YPF— y Gustavo Carmona —titular de Vialidad Nacional— a poco de concluido el acto de inauguración de la exposición "75° Aniversario del Automóvil Club Argentino", efectuada en el Predio Ferial de la Sociedad Rural Argentina.



Oscar Alfredo Gálvez, Juan Manuel Fangio, junto con Juan Manuel Bordeu y Norberto S. Paoletti —miembros de la comisión directiva del ACA— e integrantes de las delegaciones extranjeras, en el stand donde se exhibieron automóviles de competición que forman ahora parte de la historia de ese deporte.

12 autoclub

LOS ACTOS EN

Mientras en esta ciudad se celebraban los actos centrales del 75° aniversario del Automóvil Club Argentino, en todas las Gerencias Divisionales, Filiales y Delegaciones del interior del país en donde se levanta el clásico "muñeco" de la Entidad, se realizaron ceremonias similares.

EN SALTA

El la Filial Salta, el lunes 11 de junio se ofició una misa en la capilla de San Agustín, en memoria de los socios fallecidos. Después, en el Colegio Belgrano, habló el presidente de esa Filial, Sergio Cornejo Isasmendi. También se exhibieron audiovisuales sobre las actividades del Club y se realizó una clase práctica de educación vial que estuvo a cargo de personal de la Entidad. Ese mismo día, a las 19, se descubrió una placa recordativa del 75° aniversario y se sirvió un vino de honor durante el cual se entregaron insignias a 60 socios vitalicios. Además se recibieron muchas adhesiones, entre ellas, la del gobernador de Salta, capitán de navío Roberto Augusto Ulloa.

EN ELDORADO

La Divisional II realizó actos celebratorios en la localidad de Eldorado, en Misiones. Allí, el 11 de junio los socios del ACA colocaron ofrendas florales en el monumento a San Martín, y por la tarde, las autoridades locales de nuestra Entidad ofrecieron una recepción, a la que asistieron los cónsules de Alemania, Suiza y Paraguay. El acto se cerró con palabras del presidente de la Filial, escribano Cristino Chamorro, y del intendente de Eldorado, Luis Verité.

EN ROSARIO

En Rosario los actos se realizaron en la sede del ACA, en Bulevar Oroño y Tres de Febrero. Allí, el titular de la Filial, Ricardo Lisandro Lagos, acompañado por el gerente divisional, Osvaldo Arrastía, y por otras autoridades de la Institución, descubrió placas recordativas obsequiadas por distintas entidades. También se entregaron distinciones a los empleados que cumplieron 20 y 40 años, y a los socios vitalicios.

currieron el presidente de la Entidad, doctor César C. Carman; el vicepresidente 1°, doctor Baltasar Martínez Briones; el vicepresidente 2°, capitán de navío (RE) Jorge A. Ledesma; el tesoro, doctor Juan Manuel Sandberg Haedo, y el prosecretario, doctor Marcelo Gowland Acosta.

Por las delegaciones extranjeras asistieron a la entrevista, Jean Jacques Freville, secretario de la Federación Internacional del Automóvil (FIA); el doctor José María Maureta, miembro director de la Alianza Internacional de Turismo (AIT) y presidente honorario del Real Automóvil Club de España; el general Sylvio Américo Santa Rosa, presidente de la Federación Interameri-

cana de Touring y Automóvil Clubes (FITAC) y otras personalidades del automovillismo americano.

La reunión con el presidente de la República se desarrolló en un ambiente de gran cordialidad y los visitantes tuvieron oportunidad de dialogar con el general Videla y cambiar impresiones sobre la actualidad de América.

Por otra parte, el doctor Carman, en nombre de la institución que preside, entregó al primer magistrado una réplica del "muñeco del ACA", el ya clásico emblema de la Entidad.

● LA INAUGURACION DE LA EXPOSICION DEL ACA

Finalmente, a las 19.30

INTERIOR DEL PAIS

EN CORDOBA

Los actos centrales de esta divisional se realizaron en la localidad riojana de Tinogasta, el martes 12 de junio, y en Villa Carlos Paz, en el camping del ACA en esa ciudad. Allí se ofreció un agasajo a los socios y empleados de la Entidad y a los medios de difusión. En el acto hablaron el gerente divisional, Oscar Héctor Zini, y otras autoridades.

Por otra parte, en la ciudad de Córdoba, con la asistencia del ministro de gobierno de esa provincia, doctor Pedro Sofiel Acuña, se realizó un cóctel en dependencias de la Institución y se entregaron medallas al periodismo.

EN SAN JUAN

En la ciudad de San Juan se entregaron distinciones a funcionarios de gobierno y a medios de información, así como también a los socios vitalicios, mientras que el personal del ACA fue agasajado con una comida. Finalmente, el 11 de junio, se realizó el acto central.

EN MAR DEL PLATA

En la Filial Mar del Plata, de la Divisional VIII, el 11 de junio se ofició una misa de acción de gracias en la catedral y después se colocaron ofrendas florales en el monumento al Libertador. Por la tarde, se realizó el acto central en el salón Rufino Inda, de esa Filial, donde se entregaron medallas a entidades civiles, militares, instituciones y medios periodísticos y a socios vitalicios y personal del ACA.

EN BAHIA BLANCA

En la Filial Bahía Blanca también se celebró la fecha con una misa de acción de gracias. Asimismo, fue inaugurada la oficina de patentamientos y transferencias, tras lo cual se realizó el acto central con la entrega de distinciones.

OTROS ACTOS

Ceremonias similares a las relatadas se cumplieron en Santa Rosa, y en las Divisionales Neuquén —donde la celebración coincidió con los actos por el centenario de la Conquista del Desierto—, Comodoro Rivadavia y Río Gallegos, la más austral de la República.



El secretario de la Filial Mar del Plata, teniente coronel (RE) Carlos E. Parrot en momentos que pronuncia su discurso en el acto central con el que se celebró en esa ciudad marítima el aniversario del Club. Actos similares se cumplieron en las divisionales y las filiales del ACA en todo el territorio nacional.



El vicepresidente de la Filial Rosario, doctor Mario Amado Baetti —derecha—, felicita al empleado del ACA Antonino Díez, de la Estación Oroño, quien cumplió 40 años de trabajo ininterrumpidos. Idénticas distinciones recibieron otros empleados de la Institución en actos realizados en distintas dependencias.

y como epílogo de un día memorable para la Institución, con la presencia de altas autoridades nacionales, provinciales y de las delegaciones extranjeras que concurrieron especialmente para los festejos, en el Predio Ferial —Pabellón Frers— de la Sociedad Rural Argentina, en Palermo, fue inaugurada la Exposición "75° Aniversario del Automóvil Club Argentino".

El acto, al que asistió gran cantidad de público, dio comienzo cuando la banda del Regimiento de Granaderos a Caballo General San Martín, ejecutó el Himno Nacional Argentino, que fue co-reado con unión por todos los presentes.

Enseguida, y en representación del cardenal primado

de la Argentina y arzobispo de la Ciudad de Buenos Aires, bendijo la muestra monseñor José M. Lorenzo, tras lo cual se dio lectura al acta de fundación que diera nacimiento al ACA, el 11 de junio de 1904.

• PALABRAS DEL DOCTOR CARMAN

Después hizo uso de la palabra en primer término el presidente del Automóvil Club Argentino. El doctor César Carman expresó que con el documento al cual se acababa de dar lectura "lo que se estaba gestando no era sólo una entidad de ayuda mutua para los contados automovilistas de la época,

sino una herramienta fuerte y vigorosa para impulsar al país, en diversos y esenciales aspectos de su desarrollo espiritual y material."

Tuvo también emocionadas palabras de reconocimiento para los ilustres fundadores de la entidad, de quienes dijo que "no escaparon a lo que pareciera ser un signo de la historia: que las ideas precursoras sean aceptadas mucho tiempo después; a veces, demasiado tarde para confortar a los que las concibieron y lucharon por ellas hasta el fin".

Después, en medio de los aplausos de los presentes, el doctor Carman concluyó su disertación afirmando que "el largo y provechoso sendero que hasta aquí lleva-

CUBREPISO
Y GUARDABARROS
PLÁSTICO PARA LA
PROTECCIÓN INTEGRAL
DEL AUTOMÓVIL...

ISO LASTO

• FABRICAMOS
EL PRIMER
CUBREPISO
PLÁSTICO EN LA
ARGENTINA Y EL
CUBRE GUARDABARROS
DE MEJOR CALIDAD.

• SOCIOS A C A
10 DESCUENTO

AV. CABILDO 180
TEL. 208-3476
AVELLANEDA
(PCIA. DE BS. AS.)

mos recorrido, sólo ha sido posible por la invariable solidaridad que hemos encontrado en nuestra siempre creciente legión de asociados. Pero también lo ha sido merced al apoyo y a la comprensión de instituciones y organismos de profunda raíz nacional, con los que llevamos compartidos muchos esfuerzos y desvelos en pos de comunes objetivos".

● "LA MEJOR CORONA DE LAURELES"

Habló después a los presentes, en nombre de las delegaciones americanas, el embajador del Ecuador en nuestro país, y presidente honorario del Automóvil Club de esa nación hermana, doctor Manuel de Guzmán Polanco.

El diplomático latinoamericano hizo una reseña de la historia del ACA, desde su fundación hasta el presente y destacó la inteligente adaptación de nuestra Entidad al signo de los tiempos que se fueron sucediendo.

Elogió también el papel rector del ACA en el concierto americano y puso de relieve la evolución de la institución, que fue acompañando el desarrollo de la Argentina. En tal sentido afirmó que "el ACA nació y creció gobernado por el supremo principio del servicio a la comunidad... y que "la presencia actual de la poderosa organización que forjaron a través del tiempo los que siguieron la huella de los fundadores, es la mejor corona de laureles que pueden colocar a su memoria en lo alto del podio de la fama internacional". Finalizó su discurso felicitando a los directivos del ACA por su gestión al frente de la entidad y pidiéndoles que les expresaran a los 800.000 socios que la integran, que "nos sentimos solidarios con su hermosa tarea y su brillante porvenir".

Las palabras del representante continental fueron calurosamente aplaudidas.

● "UNA GRAN OBRA PATRIOTICA"

En representación de los clubes automovilísticos europeos habló después el doctor José María Maureta, presidente honorario del Real Automóvil Club de España y miembro del Comité Director de la Alianza Internacional de Turismo (AIT).

El doctor Maureta, en afectuosas palabras, que fueron seguidas atentamente por el auditorio, se refirió, en primer lugar, a los vínculos espirituales y culturales que nos unen con la Madre Patria, de la que trajo, como obsequio para nuestra Institución, "algo tan trascendente en su significación" como su bandera y la dedicatoria de nuestro Rey, que puso en manos del doctor Carman, como testimonio de esa vinculación y cariño".

Tuvo luego cálidos elogios para la tarea que desarrolla el Automóvil Club Argentino, a la que calificó como "una gran obra patriótica, plena de argentinidad, como lo ha comprendido ese casi millón de argentinos que militan en vuestras filas, representando más del 10 por ciento de la población".

A ese respecto afirmó también que el ACA "ha cumplido generosamente su destino al servicio de la Patria".

● UN PASEO POR LA EXPOSICION

Después, el doctor Carman, acompañado por el secretario general de la FIA y el presidente de FITAC, cortó la cinta celeste y blanca, con lo cual quedó oficialmente inaugurada la exposición. Enseguida todos los presentes recorrieron los stands levantados en la muestra, donde se interiorizaron de diversos aspectos que hacen a la historia del ACA y a la marcha actual de la institución y a los 39 servicios que la Entidad presta a sus asociados.

Es que a lo largo de los 4.000 metros cuadrados de la muestra, los visitantes pudieron tomar contacto con la



Un momento memorable de la Exposición: el doctor Carman —izquierda— junto con los presidentes de la FIA y de FITAC, Jean J. Freville y Sylvio Américo Santa Rosa, cortan la cinta celeste y blanca y dejan oficialmente inaugurada la muestra, que tuvo singular éxito, ya que la visitaron 100.000 personas.



Las delegaciones extranjeras durante la visita que realizaron a la Escuela Técnica de Conducción y Tránsito del ACA, en el parque Tres de Febrero. Los visitantes quedaron admirados de los elementos técnicos con los que cuenta la Entidad para impartir enseñanza integral a los muchos aspirantes a automovilistas.

CELEBRACION DEL DIA

En todas las dependencias del país fueron realizados emotivos actos el 11 de junio para celebrar el Día del Empleado del Automóvil Club Argentino y el 75° aniversario de la Institución.

Con este motivo se entregaron diplomas, distinciones y recuerdos a los empleados que cumplieron 20, 25, 30, 35, 40, 45 y 50 años de trabajo en el Club, así como también a los concesionarios que cumplían dicho lapso de vinculación con la Entidad.

En la Sede Central, fueron agasajadas 60 personas y 29 en el interior del país, en sus correspondientes lugares de actuación. En la oportunidad, habló el presidente de la Entidad, doctor César C. Carman, quien destacó la trascendencia de la fecha y agradeció al personal "que ha dado —dijo— y seguirá dando lo mejor de sí por el Automóvil Club Argentino".

Antes de hacer entrega al personal más antiguo de los respectivos premios, el titular de la Entidad hizo especial mención de Jerónimo Gómez, "colaborador desde hace 50



El doctor César Carman entrega al presidente de la Nación, teniente general Jorge Rafael Videla el clásico muñeco del ACA, durante la audiencia que el primer magistrado concedió a las autoridades de nuestra Institución y a las delegaciones que concurren a la celebración del aniversario de la Entidad.



El doctor César Carman, flanqueado a su derecha por el doctor José María Maureta, miembro del Comité Director de la Alianza Internacional de Turismo (AIT) y a su izquierda por Eduardo Diós, presidente honorario de FITAC, durante el almuerzo que ofreció el ACA a las delegaciones extranjeras en la Rural.

EL EMPLEADO DEL ACA

ños, lapso que cubre toda una vida y gran parte de la historia del Automóvil Club Argentino", al cual sigue vinculando, actualmente como concesionario de la peluquería, desde que tenía 18 años. Inauguró nuestra presentación en Mar del Plata, adonde concurre durante 34 temporadas.

Su conducta y su idoneidad lograron la inmediata adhesión de los socios, de los cuales, en muchos casos, atendió tres generaciones.

De igual manera fueron distinguidos, Juan Fernando Peayro, el más antiguo empleado en actividad de la Institución, quien cumplió 45 años de servicio y al presente se desempeña como inspector en la vía pública; Armando Vilullo, también con 45 años de servicio, actualmente jefe del sector Documentación Internacional y Aduanera, en cuya especialidad posee invaluables conocimientos y, finalmente, Rafael Germán Cabot, quien tras 45 años de actividad, continúa desempeñándose como cobrador, tarea extremadamente exigente y responsable.



James B. Creal, presidente de la American Automobile Association, otro de los oradores de un almuerzo que resultó una auténtica fiesta.



A los postres habló el secretario general de la FIA. El señor Jean Jacques Freville felicitó al ACA y agradeció las muchas atenciones recibidas.



El vicepresidente 2° del ACA, capitán de navío (RE) Jorge Ledesma habló en el almuerzo y destacó la presencia de las entidades automovilísticas hermanas.

realidad del Club, conocer su mecánica y funcionamiento, enterarse de cómo funciona, por ejemplo, su vasta red de comunicaciones, su sistema de seguros personales o para el automotor, o su subgerencia de turismo o su servicio de auxilio mecánico, un modelo de eficiencia en su género.

También llamó poderosamente la atención de los visitantes el stand de cartografía, donde se reseñaba toda la actividad del Club en esa materia, desde los lejanos días de su fundación.

Pero como la historia de este siglo se refleja también en la evolución que durante el tiempo transcurrido ha sufrido la industria automovilística, no podían faltar en la exposición los viejos triciclos de pedal con los que el ACA abasteció de nafta en la Costanera a los novísimos automóviles de principios de siglo, o las motocicletas utilizadas para el mismo fin después de 1929, o los primeros camiones grúa, antecedentes ilustres del actual servicio de auxilio mecánico, o los automóviles antiguos y de competición, que constituyen el testimonio más fidedigno de la constante evolución del país y del ACA.

Por ello, todos los stands concitaron la admiración y el interés de las 100 mil personas que a lo largo de los 12 días que estuvo habilitada la

Prefiera lo mejor

TAPAUTO
M R Bruno

Y COMO TAPAUTO BRUNO NO HAY NINGUNO

desde \$ 126.000

BME. MITRE 2771
T. E. 87-8481 - 9666

exposición, recorrieron las amplias instalaciones del pabellón Frers.

Es que fue, en verdad, una oportunidad única para acercarse y conocer cómo el ACA pone en funcionamiento los servicios que presta a la comunidad, desde la construcción de una señal de tránsito —el público pudo observar cómo se las confecciona— hasta un mapa o carta vial, o el sistema de computación con el cual se estructuran esas actividades.

A ese respecto, en un microcine para 100 personas, se proyectaron filmes institucionales, películas de turismo, de educación vial y seguridad en el tránsito, junto con otros relacionados con la industria automovilística.

● PISTA INFANTIL PARA KARTING

Sin lugar a dudas, el lugar más visitado por los pequeños, fue la pista infantil para karting, en la que el Club quiso ejemplificar la tarea que desarrolla en pro de la educación vial infantil.

Allí, los niños, en la pista convenientemente señalizada y con la supervisión de personal femenino de la Policía Federal, podían demostrar sus habilidades en la conducción y sus conocimientos del ordenamiento del tránsito, ya que había desde semáforos hasta calles con señalización peatonal.

Al mismo tiempo, se montaron en la muestra una oficina para el asesoramiento sobre documentación del automotor, patentamiento y transferencias; un stand dedicado a seguros, en el que se podían contratar coberturas contra terceros, pólizas contra todo riesgo y seguros de vida; y otros muchos más, como el de nuestra revista AUTOCLUB, que reseñaban toda la labor desplegada por el ACA en sus 75 años de vida.

Por último, cabe destacar que la larga vinculación del Automóvil Club Argentino con empresas nacionales, se vio también reflejada en la

16 autoclub



El consejo de dirección de la Federación Interamericana de Touring y Automóvil Clubes (FITAC), en el curso de una reunión especial realizada en la ciudad de Buenos Aires, rindió un cálido homenaje al Automóvil Club Argentino, que fue una de las asociaciones automovilísticas fundadoras de dicha institución.



Arriba: "Juez" gana el clásico Guillermo Paats-75° Aniversario del Automóvil Club Argentino, corrido en Palermo el 23 de junio. Abajo: el doctor Carman, acompañado por miembros de la comisión directiva del ACA, durante el acto de entrega al propietario del caballo vencedor del trofeo donado por el Club.

exposición, donde entidades tales como YPF, Vialidad Nacional, Banco de la Nación Argentina, Caja Nacional de Ahorro y Seguro, Goodyear, Chloride, Ford Motor Argentina y Chrysler Argentina, levantaron stands en adhesión al festejo.

Fueron, sin duda, días memorables para el Automóvil Club Argentino, en los que no faltaron por cierto las conferencias de distintas personalidades ligadas al quehacer nacional y el desfile incesante de miles de perso-

nas que se acercaron a la exposición de una Entidad cuya vida está ligada a muchos de los acontecimientos trascendentes ocurridos en los últimos 75 años de la Argentina.

● ALMUERZO CRIOLLO

El miércoles 13 de junio, el Automóvil Club Argentino agasajó con un almuerzo criollo a las delegaciones extranjeras que se aprestaban

a regresar a sus países.

La oportunidad fue propicia —vinos y empanadas de por medio— para que el vicepresidente 2° del ACA, capitán de navío (RE) Jorge A. Ledesma, resaltara en breves pero emocionadas palabras, los indisolubles lazos que unen a las entidades automovilísticas, en el común propósito de servir a las comunidades en las que desarrollan sus actividades.

● HOMENAJE DE LA FITAC

Ese mismo día, por la noche, en los salones del Hotel Libertador, el Consejo de Dirección de la Federación Interamericana de Touring y Automóvil Clubes (FITAC), reunido especialmente, ofreció un agasajo al ACA, oportunidad en que hablaron el presidente de ese organismo, general Sylvio Américo Santa Rosa, y el titular del Automóvil Club Argentino, doctor César Carman.

El general Santa Rosa destacó el papel protagónico de la entidad argentina en la creación de FITAC, así como también la tarea desarrollada por el doctor Carman. Este, a su vez, afirmó la vocación integradora y americanista del ACA y el papel que a ese respecto juega la Federación "para trabajar hombro con hombro y sin pausa, confundidos generosamente en el esfuerzo para la prosperidad de nuestra América".

● PARTIDA DE LAS DELEGACIONES

Por último, el jueves 14 de junio, el presidente del Automóvil Club Argentino agasajó en su residencia a las delegaciones extranjeras, que al día siguiente partirían.

Seguramente los ilustres visitantes llevaron en sus retinas las imágenes de una realidad que enorgullece al ACA y al país todo. Fueron por cierto jornadas inolvidables, que dieron digno marco a tan trascendental acontecimiento. ●

A NUESTROS LECTORES

CONSCIENTES DEL APORTE QUE CONSTITUYEN LAS VALIOSAS OPINIONES DE NUESTROS LECTORES Y EN LA CONSTANTE AMBICION DE INFORMAR, COMUNICAR Y DIFUNDIR LA OBRA DEL ACA, SOLICITAMOS A NUESTROS SOCIOS NOS ENVIEN EL CUESTIONARIO ADJUNTO CON EL OBJETO DE CONOCER SU OPINION Y LAS SUGERENCIAS QUE PUEDAN APORTAR AL RESPECTO. DESDE LUEGO, AGRADECEMOS SU COLABORACION.

SU OPINION ES LO MAS IMPORTANTE

MUCHAS GRACIAS

SOLAPA - PEGAR DONDE SE INDICA - NO USE BROCHES

* Marque con una en los casilleros correspondientes.

OCUPACION _____ EDAD _____ SEXO _____

1 ¿LEE UD. **AUTOCLUB**? SI NO

2 ¿RECIBE REGULARMENTE **AUTOCLUB**? SI NO

Indique el Código Postal correspondiente a su domicilio:

3 ¿QUE ARTICULOS LE INTERESAN MAS POR SU CONTENIDO?

TURISTICOS	<input type="checkbox"/>	ANECDOTICOS	<input type="checkbox"/>
PESCA	<input type="checkbox"/>	ECOLOGIA	<input type="checkbox"/>
AUTOMOVIL	<input type="checkbox"/>	CAMPAMENTISMO	<input type="checkbox"/>
CULTURA GENERAL	<input type="checkbox"/>	HISTORICOS	<input type="checkbox"/>
FEMENINOS	<input type="checkbox"/>	DEPORTIVOS	<input type="checkbox"/>
FAUNISTICOS	<input type="checkbox"/>	ECONOMICOS	<input type="checkbox"/>

4 ¿CUANTAS PERSONAS LEEN "SU" **AUTOCLUB**?

5 ¿QUE CALIFICACION LE MERECE **AUTOCLUB** EN UNA ESCALA DE 1 (PUNTAJE MINIMO) A 5 (PUNTAJE MAXIMO)?

1 2 3 4 5

6 RESPECTO DE LA PUBLICIDAD QUE EN ELLA APARECE...

¿LE INTERESA? SI NO

¿LA CONSULTA? SI NO

7 ANOTE SUS SUGERENCIAS EN ESTE ESPACIO, SINTETICAMENTE:

LUGAR DE RESIDENCIA _____ FECHA _____

autoclub LE AGRADECE SU COLABORACION.

Le rogamos pegar antes de enviar el cuestionario.
NO USE BROCHES

PEGUE LA SOLAPA EN ESTE LUGAR

DOBLE POR AQUI

PERMISO N° 388

RESPUESTAS POSTALES PAGADAS

EL FRANQUEO SERA
PAGADO POR EL
DESTINATARIO

AUTOMOVIL CLUB ARGENTINO

SEÑOR
ADMINISTRADOR DE

autoclub



APARTADO N° 2
SUCURSAL 61 B

DOBLE LA SOLAPA POR AQUI

Luz... Cámara...

UNA DISCOTECA EXCLUSIVA ENTREGADA EN SU CASA

Música!

Exclusiva porque no se vende en ningún comercio. Si se vendiera en disquerías saldría un 50% más... Esa es la ventaja de la venta directa. Usted nos envía el cupón de pedido hoy mismo y en pocos días la tendrá en su propio hogar. Esta es la mejor manera de comprar: ¡Sin salir de su casa!



También en cassettes

Para Todos...!

Para su familia, sus invitados, para poder sentir ya el placer de muchas horas de música en su casa con material, temas

de intérpretes excepcionales. Pensada para escuchar con deleite todos los días del año.

ESTE ES EL INDICE COMPLETO

INTERPRETES

TEMAS

1 John Baxter: 11	27 John Barry: 9-12-41-44	72-99-103
2 T. Baxter: 39	28 Brothers Four: 43-50-53	
3 Tony Bennett: 51-93	29 Billy Butterfield: 27	
4 Caravelli: 22-26-76	30 Marito Cosentino: 92	
5 José Carril: 69	31 Waldo de los Ríos: 2	
6 Gerry Clem: 69	32 Percy Faith: 13-14-15-18-30	
7 Ray Conniff: 58-90	37-41-55-63-64-68-77-87-101	
8 61-78-82-84-94-104	33 Sketch Henderson: 99	
9 Vic Damone: 38	34 Zoissa Kourkili: 36-80	
10 Doris Day: 106	35 André Kostelanetz: 9-7-25	
11 Frank de Vol: 58	36 Steve Lawrence: 36-105	
12 Frank Ferrar: 32	37 Les Inextinguibles: 56	
13 George Fame: 86	38 Los Village Stompers: 46-56-99	
14 Maurice Garre: 31	39 Lucio Milena: 57-72-91	
15 Buddy Greco: 59	40 Mitch Miller: 70-89-90	
16 Edmond Hall: 48	41 Orquesta de Filadelfia: 75	
17 Harry James: 45	42 Chano Sarnios: 62-80	
18 Lafayette: 6-8	43 Serenata Tropical: 4-23-24	
19 Ives Montand: 53	44 31-34-35-54-73-74-77-87-102	
20 Les Elgart: 87	45 Simón y Garfunkel: 33-86	
21 Michel Legrand: 88	46 Barbra Streisand: 17-19	
22 Yves Montand: 53	47 Bressaiffi String: 107	
23 Marty Robbins: 49	48 The Frank Hunter: 108	
24 Pop Singers: 49	49 Roberto Yanez: 10-16-81	
25 Eugene Ormandy: 75		
26 The Minstrels: 42		

1 A medio día: 19	38 Algo para recordar: 6	74 Angustia de un querer: 43
2 Anastasia: 31	39 Al maestro con cariño: 2	75 Así hablaba Zarattura: 23-41
3 Arde París: 14	40 Archivo Confidencial: 27	76 Chitty chitty, bang bang: 4
4 Barbarella: 43	41 Canción del Orfeo: 32	77 ¿Cómo están las cosas en
5 Cabaret: 35	42 Chin chin, chereae: 26	Giocosa Mora?: 32
6 Calle Bond: 18	43 55 días en Pekín: 28	78 Cómo salvar un matrimonio
7 Can Can: 35	44 Cowboy de medianoche: 27	y arruinarse la vida: 7
8 Casino Royal: 18	45 Debiles y poderosos: 17	79 Danza del nado de azúcar: 43
9 007: 27	46 De Rusia con amor: 38	80 Danza de Zorba el Griego: 34-42
10 Clavellitos: 48	47 Duelo de Titanes: 19	81 Dos corazones debiera tener: 48
11 Dedos de oro: 1	48 Dulce Georgia Brown: 17	82 El hombre del brazo de oro: 20
12 El knack: 27	49 El árbol de la horca: 23	83 El mundo volverá a sonreír: 7
13 Estrella: 32	50 En algún lugar: 28	84 En algún lugar, mi amor: 7
14 Exodo: 32	51 Escala la montaña: 3	85 En los brazos del amor: 35
15 Fascinación: 48	52 Las hojas muertas: 22	86 La balada de Bonnie y Clyde: 13
16 Funny Girls: 45	53 Las hojas verdes: 28	87 La canción de Dalila: +43
17 Gavota Ascot: 31	54 La vuelta al mundo: 43	88 La canción del Moulin Rouge: 21
18 Georgina: 24	55 Lawrence de Arabia: 32	89 La marcha de los niños: 40
19 Gigi: 11	56 Los intrépidos en sus	90 La marcha del Río Kwai: 40
20 Grand Prix: 4	aventuras: 38	91 Mr. Kiss, Kiss, bang bang: 27
21 Hazme: 43	57 Marcellino, pan y vino: 39	92 Las bicicletas de Belzha: 30
22 Hechizo: 43	58 Mejilla a mejilla: 7-10	93 La sombra de tu sonrisa: 3
23 Hello Dolly: 35	59 Tormenta al mundo: 15	94 Lo bueno, lo malo y lo feo: 7
24 Iadora: 4	60 Melodía sin cadenas: 7	95 Los molinos de tu pensamiento: 35
25 La Strada: 29	61 Mi vida contigo: 7	96 Los sonidos del silencio: 44
26 Mame: 35	62 Operación trueno: 32	97 Llévenme a la catedral: 32
27 Manhattan: 35	63 Operación trueno: 32	98 Me encanta llorar en las bodas: 33
28 Mi tío: 32	64 Pan, amor y fantasía: 32	99 Música sobre el tejado: 38
29 Nocturno: 43	65 Recuerdos de una noche: 15	100 Serenata a al luz de la luna: 43
30 Río de luna: 12	66 Sueños de muñecas: 37	101 Podría yo bailar toda la noche: 32
31 Sr. Robinson: 44	67 Temas de James Bond: 6	102 Solo se vive dos veces: 27
32 Sonríe: 43	68 Tuya en septiembre: 5	103 Supercalifragilisticexpialidocious: 7
33 Tammy: 43	69 Un amor espera: 40	104 Te llevaré en mi corazón: 36
34 Te esperaré: 34-36	70 Un niño en mis brazos: 27	105 Tres monedas en la fuente: 9
35 Verano por amor: 32	71 Un verano en Venecia: 39	106 Una leona de dos mundos: 46
	72 Vivir por vivir: 43	107 Un hombre y una mujer: 47

9 DISCOS LONG-PLAY EN LUJOSO ALBUM-ESTUCHE

Esta colección es una auténtica discoteca de música para siempre. Por ello se entrega en un lujoso álbum estuche con índice automático que permite en pocos segundos encontrar el tema que le interesa. Pensada para quienes desean tener la más completa de las discotecas con los temas inmortales, aquellos que trascienden a través del tiempo, más allá de los éxitos del momento.

LOS MEJORES TEMAS LOS MEJORES INTERPRETES

Este es el índice completo. Allí no falta ni un solo tema ni un solo intérprete. Además, los temas e intérpretes están numerados de tal manera que podrá saber ahora mismo quién es el intérprete de un tema o bien todos los temas que interpreta Ray Conniff, por ejemplo. Así 17. Funny Girls: 45 quiere decir que el tema 17. Funny Girls es interpretado por Barbra Streisand (45).

VALOR REAL \$ **122.430**

POR SOLO \$ **79.750**

UD. AHORRA \$ **42.680**

(O SI LO PREFERE, EN CUOTAS!)

OFERTA LIMITADA

Deseo recibir en mi casa Luz... Cámara... Música...

Marco con una X la forma de pago de mi preferencia

EN 4 ENTREGAS MENSUALES SIN ENVIAR DINERO.

Al recibir cada una de las entregas, pagaré al correo \$ 29.750.-

471-E

PLAN TRES PAGOS.

Acompaña a este cupón giro postal/bancario/cheque N° por \$ 29.750.- Luego, al recibir cada una de las dos entregas pagaré al correo \$ 29.750.- por vez.

279-D

OFERTA ESPECIAL POR PAGO ANTICIPADO.

Acompaña a este cupón giro postal/bancario/cheque N° por \$ 79.750.- del Banco a la orden de: Discolibro S.A.C.F.A.I como pago total.

279-A

El precio tendrá vigencia por 45 días.

ROGAMOS ESCRIBIR EN LETRA DE IMPRENTA APELLIDO Y NOMBRE EN ESE ORDEN

DOMICILIO (ESCRIBIR UNA SOLA LETRA O NUMERO EN CADA CASILLA)

LOCALIDAD COD. POSTAL PROVINCIA

PARA DISCOLIBRO ART. PLAN COD. CH. COD. PROV

Enviar inmediatamente por correo a DISCOLIBRO S.A.C.F.A.I. Chacabuco 860 - Capital Federal (1069)

EN TODOS LOS CASOS ESTAN INCLUIDOS LOS GASTOS DE ENVÍOS, SUSCRIPCIÓN Y EMBALAJE. USTED NO PAGARÁ NI UN SOLO PESO MÁS.

50% DESCUENTO DEL PRECIO REAL

Atención al público en salón de exposición y ventas, de lunes a viernes, de 8 a 20 hs.; sábados, de 8 a 13.

ESTACIONAMIENTO GRATUITO.

Envíe por correo ahora mismo este cupón a DISCOLIBRO - Chacabuco 860, Cap. Federal (1069).

UNA
COLECCION
SIN
DESPERDICIOS



IVES
MONTAND

SIMON
&
GARFUNKEL

RAY
CONNIFF



Barbra Streissand •
Simon & Garfunkel •
Caravelli • Doris Day
Orq. Serenata Tropical •
Ray Conniff • Les Elgart •
Ives Montand • Percy Faith •
Michel Legrand • Kostelanetz •
y muchos más... (vea el índice completo)

La mejor música

de película!

EN 9 LONG PLAY EXCEPCIONALES (O CASSETTES)

PRECIO REDUCIDO A LA MITAD
por la inexistencia de intermediario
y porque nuestro sistema
de entregas mensuales
nos permite calcular exactamente la venta
sin necesidad de altos costos
de stock e invendibles.

**SIN GASTAR
EN SOBRE NI ESTAMPILLAS**
podrá recibir la colección en su domicilio.

SE PAGA DESPUES DE SER RECIBIDA
por nuestro sistema de confianza
ilimitada en el comprador,
sin exigirle otro aval
ni garantía que su palabra.

EL PRECIO ES FIJO
y las cuotas... inamovibles!



GARANTIA

La colección ha sido editada por la Division de Productos Especiales de Discos CBS, empresa lider en el mercado discográfico que inventara los discos hace más de un siglo. Hoy llegan a usted a través de Discolibro, la empresa numero 1 en ventas por correo en Sudamérica.
Todos los discos de esa colección estan garantizados como recién salidos de prensas. Si por alguna causa extraordinaria uno de ellos presentase algun deterioro cualquiera seria cambiado gratuitamente, inmediatamente y sin discusión. Solo el sistema de ventas directo de Discolibro puede ofrecer esta garantía de que su disco no haya sido jamas utilizado.



RESPUESTAS POSTALES PAGADAS

EL FRANQUEO
SERA PAGADO
POR EL
DESTINATARIO



APARTADO ESPECIAL N° 513
CORREO CENTRAL
(1000) BUENOS AIRES

**VEA AL DORSO
EL INDICE COMPLETO CON
¡LOS MEJORES TEMAS
E INTERPRETES!**

RALLY CODASUR

FORJA DE CAMPEONES



Sostenido esfuerzo requirió la prueba organizada por el ACA, con la colaboración de las entidades hermanas de Uruguay, Brasil, Paraguay, Bolivia y Chile. Razones de fuerza mayor obligaron a finalizarla en Santa Cruz de la Sierra, al término de la segunda etapa, cuando seguían en carrera las tripulaciones de cinco máquinas



DURO, difícil en el trazado, el Rally Internacional CODASUR 75° Aniversario ACA-FIA 1979 fue una prueba de fuego para pilotos y máquinas, puesto que a aquellas exigentes condiciones iniciales debieron agregarse las inclemencias del tiempo —lluvia y niebla—, generando un filtro que fue dejando en el camino a la mayoría de los participantes.

Sin embargo, aquellos que se habían preparado bien, que estaban equipados como se debe y que, además, habían recorrido la ruta previamente, pudieron pasar allí donde otros debieron resignar sus esperanzas.

● LA LARGADA

Como en oportunidad de la *Vuelta a la América del Sur*, también asistió a la largada del Rally de la CODASUR el presidente de la Nación, teniente general Jorge Rafael Videla, a quien acompañaron el ministro de Bienestar Social, contralmirante Jorge Fraga, y otras autoridades nacionales. La banda de música del Regimiento de Infantería N° 1 Patricios, contribuyó al brillo de la fiesta tocando diversas marchas militares.

A la hora 0 del 21 de junio se puso en marcha la prueba. El presidente de la Nación bajó la bandera a cuadros al primer coche, el 401, piloteado por los franceses Jean Ragnotti y Jean Marc Andrie.

Luego el ministro de Bienestar Social dio la señal de partida al 402, de Jean C. Lefebvre y Jean Rouget, también franceses, y el doctor Carman, hizo lo propio con el auto 403, tripulado por otros pilotos galos, Jean Guichet y Jean Todt. La orden de salida de las demás máquinas fue impartida por autoridades del ACA y por figuras relevantes del deporte, entre ellas Juan Manuel Fangio, Oscar Alfredo

Gálvez y Juan Manuel Bordeu.

Largaron los 61 automóviles que habían concurrido al parque cerrado, registrándose la deserción de 10 máquinas anotadas previamente.

Esta etapa, con punto de llegada en Puerto Iguazú (Misiones) comprendía 1.871 km por caminos de nuestro país, Uruguay y Brasil. La dificultad principal estuvo dada por la lluvia, la niebla y el barro.

Este último resultó un obstáculo insalvable para muchos corredores, a tal punto que de los 61 que largaron sólo 25 consiguieron clasificarse al término de la etapa inicial.

● EL FINAL

La segunda etapa entre Puerto Iguazú

y Santa Cruz de la Sierra (Bolivia) totalizaba 1.966 km y se disputó los días 22 y 23 de junio. Similares dificultades a las del primer capítulo encontraron los participantes en este segundo tramo, particularmente en la picada de Oviedo, intran-sitable por la lluvia.

De las 23 máquinas que partieron desde Puerto Iguazú —dos no reanudaron la competencia—, sólo 9 lograron arribar a la ansiada meta en la ciudad boliviana de Santa Cruz de la Sierra.

A este punto arribaron cinco máquinas dentro del horario establecido como límite.

Pero la competencia no habría de continuar, porque la situación de intranquilidad social que reinaba en la ciudad de Cochabamba obligó a darla por finalizada en Santa Cruz de la Sierra, procla-

CLASIFICACIONES EN SANTA CRUZ DE LA SIERRA

Clasificación por categorías 2° etapa

ORDEN	COCHE N°	PILOTO	MARCA	PENALIZACION
GRUPO I CLASE B				
1°	40	Ernesto Soto	Renault 12 TS	9h 55m 49s
GRUPO II CLASE G				
1°	204	Domingo De Vitta	Ford Escort	6h 50m 11s
GRUPO IV CLASE L				
1°	403	Jean Guichet	Peugeot 504	6h 30m 22s
2°	402	Jean Lefebvre	Peugeot 504	7h 14m 33s
3°	407	Juan C. Calvo	Toyota Celica	8h 19m 10s
Clasificación general				
1°	403	Jean Guichet	Peugeot 504	10h 34m 22s
2°	402	Jean Lefebvre	Peugeot 504	10h 37m 18s
3°	204	Domingo De Vitta	Ford Escort	12h 09m 27s
4°	407	Juan C. Calvo	Toyota Celica	12h 54m 17s
5°	40	Ernesto Soto	Renault 12 TS	16h 49m 00s



- ◀ Ernesto Soto, con Renault 12 TS, único argentino clasificado.
- ◀◀ El francés Jean Guichet, vencedor en la prueba, con Peugeot 504.
- ◀◀◀ Un coche dejando la estela de tierra en Corrientes.

En cuanto a la finalización de la prueba en Santa Cruz de la Sierra, Juan Manuel Bordeu señaló que "el ACA pensaba seguir adelante mientras quedara un participante, para premiar así a ese deportista que había vencido todos los obstáculos, pero motivos ajenos lo impidieron".

Por último, en nombre de los pilotos premiados habló el francés Jean Lefebvre: "Representa para mí una gran alegría haber ganado este rally, pues en su recorrido se suman las complicaciones de los trazados más difíciles del mundo, como lo son los de Marruecos, Kenya y Bandama".

Terminó su breve exposición agradeciendo las atenciones recibidas durante su estada entre nosotros y afirmó que el año próximo vendrá seguramente a participar en la prueba con puntos para el campeonato mundial de rallies. Un colofón digno de tal deportista. ●

mándose ganadores a los cinco competidores que habían cumplido este trayecto (véase nómina en recuadro aparte). Cabe acotar aquí, que la situación imperante en Cochabamba había creado ya problemas al premio automovilístico "Presidente Padilla" que se corría por el norte boliviano, cumpliendo similar recorrido por la ruta 7.

● DEL DR. CARMAN

A su regreso de Santa Cruz de la Sierra, tras seguir las alternativas de la carrera, el doctor César Carman expresó su conformidad por el desarrollo de aquella, señalando que la competencia tenía las características habituales de este tipo de pruebas hasta el momento en que debió darse por finalizada por razones extradeportivas.

Agregó que los veedores de la FIA, Iñigo María de Arrola (de España) y Guy Goutard (de Francia) habían considerado la organización del rally dentro de lo que es correcto en esta clase de pruebas, comprendiendo que los problemas planteados eran absolutamente imprevisibles y que los motivos que determinaron la interrupción se hallan entre los previstos en el reglamento. El doctor Carman expresó su convicción personal de que el informe elevado por los veedores será favorable al otorgamiento de puntaje al Rally CODASUR para el campeonato mundial.

● ENTREGA DE PREMIOS

El jueves 26, en la Sede Central del ACA, se realizó la ceremonia de entrega de premios, que congregó a una nutrida concurrencia.

El doctor Carman dijo que era un su-

ceso siempre grato premiar el esfuerzo de un deportista y que por eso constituía un halago para él entregar "estas distinciones que premian el coraje y el valor". "Un hecho —agregó— que está más allá del deporte obligó a cancelar la carrera. La tristeza que esto nos representó no se debe a lo relacionado con el rally, se debe a la comprometida situación de un pueblo hermano de Sudamérica. Felicito a los ganadores, y para aquellos que debieron abandonar, la palabra de aliento; pronto llegarán los triunfos si ponen en la tarea la misma pasión, acompañada de un superior conocimiento de lo que es un rally". Más adelante expresó: "De la misma manera que para Africa la anulación de un rally de Bandama fue su mejor promoción, para América esta anulación será lo que aumentará el interés por esta carrera, donde no existió la improvisación. Es una tarea de todos ilustrar a la gente sobre las características técnicas de este tipo de competencias".

El director general de la prueba, Juan Manuel Bordeu, a su vez, manifestó que el "rally es, en parte, aventura, y por eso les gusta a los corredores especializados. Por lo mismo tengo la seguridad de que en Europa, en cuanto se sepa lo difícil que fue llegar y los pocos autos que completaron su parcial recorrido, será el gran incentivo para que el año venidero, cuando se dispute el rally por el campeonato del mundo, concurren masivamente a vivir esta gran aventura". Dijo, después, que los argentinos estábamos acostumbrados a correr rallies, pero con otros nombres y precisó: "Rallies corrían Gálvez y Fangio y tantos otros cuando abrían rutas y manejaban veinte horas seguidas sin dormir, luchando contra las peores condiciones existentes hace 40 años".

ancianos

16 años en solucionar problemas de vejez

LAS MEJORES INSTALACIONES
GRAN PARQUE - ATENCION
MEDICA LAS 24 HS DEL DIA
SOCIOS DEL A.C.A. NO PAGAN
DERECHOS DE INTERNACION
PARTICULARES Y OBRAS
SOCIALES. LABOR TERAPIA

Psiquiatria-Geriatria

CLINICA
MEDICA
PRIVADA
SAN FERNANDO

Del Arca 608 - San Fernando
TE: 744-3964 / 7319

AL 022

PLANIFICACION URBANA HACE 8 SIGLOS

EL MONUMENTAL YACIMIENTO ABORIGEN DE QUILMES

Lo que a primera vista parece un conglomerado de viviendas erigido sin orden ni concierto, resulta ser, en realidad, una ciudad fortificada que los indígenas construyeron siguiendo un plan trazado cuidadosamente. Su reconstrucción y la apertura de un camino por el gobierno tucumano, han hecho posible que ahora estas ruinas puedan ser recorridas y admiradas por los turistas que visitan el Noroeste.

Por FEDERICO B. KIRBUS

Torreones de defensa de
ambos costados del
anfiteatro natural dentro del
cual se edificó,
aparentemente de acuerdo
con un plan homogéneo, el
poblado de Quilmes.



INFRAESTRUCTURA HOTELERA

Junto con Tastil y Tilcara, las ruinas de Quilmes constituyen el exponente arqueológico más importante de nuestro acervo cultural aborigen.

Una excursión al yacimiento de Quilmes, que ha de durar medio día para poder recorrer todo cómodamente, puede emprenderse tanto desde Tafí del Valle como desde Amaicha o Cafayate. En las tres localidades citadas, el Automóvil Club Argentino posee hosterías que ofrecen al viajero todo el confort imaginable. Además, en Santa María funciona una hostería provincial, e igualmente en Cafayate existen varios establecimientos hoteleros así como también el museo regional de Rodolfo Bravo, que es recomendable visitar para conocer y comprender mejor la cultura indígena que floreció en este sector del valle.

EL VALLE de Santa María es tal vez uno de los más encantadores de todo el noroeste argentino. Corre exactamente de norte a sur, flanqueado por la imponente *cordillera del Aconquija* y las *Cumbres Calchaquies*, al saliente y la *Sierra del Cajón* o de *Quilmes*, al poniente.

En el extremo meridional del valle se encuentra *Punta de Balasto*, diminuta población que hace pocos años fue parcialmente cubierta por un aluvión de lodo y que está resurgiendo de entre sus cenizas. A su vez, en la punta septentrional se encuentra *Cafayate*, pero allí la hondonada ya ha perdido la estrechez que le es propia en su parte media.

Dueño de este valle, antiguamente llamado de *Yocavil*, es el río. Casi huelga consignar su nombre, porque naturalmente se llama también *Santa María*, en recuerdo de aquella efímera reducción jesuítica, *Santa María de los Angeles*, que los catequizadores europeos establecieron no lejos de la ciudad homónima actual.

El derrotero de este río es curioso, casi singular. Nace de las faldas de la *Sierra del Hombre Muerto* fluyendo en dirección sur. Luego, torciendo su curso 180 grados, bordea el *Campo del Arenal* y enfila al norte cerca de *Punta de Balasto*. Más adelante, por *Cafayate*, confluirá con el *Calchaquí* para adquirir el nombre de *Conchas* o *Guachipas*.

Su importancia finca en su facultad de regar los cultivos y de proporcionar al hombre agua potable y de uso diario. Su lecho es ancho y su profundidad escasa, pero este aspecto pacífico puede cambiar en cuestión de minutos cuando ha llovido en las sierras y la cresta de la ola de punta avanza arrasando cuanto encuentra a su paso.

Por todo lo dicho, es lógico suponer que este valle ha sido habitado desde tiempos muy remotos, y así lo certifican innumerables hallazgos arqueológicos. Precisamente en las inmediaciones de *Punta de Balasto*, en el para-

je Ampajango, el desaparecido arqueólogo *Eduardo Mario Cigliano* identificó, hace dos décadas, una cultura paleolítica de hachas de mano o bifaces muy toscas denominada *ampajanguense* y que rivaliza en antigüedad aparente con el *Ayamptin*, que tiene 9.000 años.

Muchos toponímicos en esta extensa quebrada recuerdan a tribus indígenas, como, por ejemplo, los *talampum* (hoy Tolombón), los *cafaiat* (Cafayate), los *yocaviles*, los *colalahu* (residentes cerca de Colalao del Valle) y, desde luego, los *quilmes*. Otros nombres de parajes también mantienen viva la llama del recuerdo de civilizaciones antiguas: *Loma Rica*, *Fuerte Quemado*, *El Antigal*, *Piedra Pintada*, etcétera. Por fin, la toponimia restante es típica de nuestro Noroeste: *Loro Huasi*, *Palo Seco*, *Casa de Piedra*, *Chañarpunco*, y así, sucesivamente.

Todo este ancho y largo valle está cuajado de ruinas indígenas, muchas de éstas destruidas por desaprensivos buscadores de tesoros.

● LAS RUINAS DE QUILMES

Las más conocidas y también las más extensas, son las ruinas de *Quilmes*. Durante décadas, este extenso yacimiento permaneció inaccesible. Por fortuna, diríase, porque de esta manera el poblado se mantuvo intacto hasta el presente, en

que por iniciativa del gobierno de *Tucumán* se encaró su reconstrucción.

La inaccesibilidad estaba dada, principalmente, por la falta de un camino, que ahora sí acaba de ser abierto, por entre el matorral, desde la ruta nacional N° 40, de la cual las ruinas distan apenas 3.000 metros.

La primera impresión que se recibe en *Quilmes*, confunde. Uno piensa hallarse en un valle profundo, rodeado de altos cerros. Todo esto es cierto, sólo que el lecho del valle se encuentra a más de 1.800 metros sobre el nivel del mar. Claro que en comparación con el *Abra del Infiernillo*, de 3.000 metros, que se abre hacia el este, o los picos nevados del *Aconquija* (el *Alto de Muñoz* tiene 4.437 metros oficiales), aquellos 1.800 metros y fracción no sólo parecen sino que, efectivamente, son poco. Y, en todo caso, contribuyen a formar el microclima particular del valle: *seco y caluroso en verano, frío y a veces húmedo en invierno, con lluvias intensas en enero y febrero hasta entrada marzo, precipitaciones que pueden durar varios días seguidos*.

Aquí se daba ciertamente todo o, al menos, mucho de lo que los naturales necesitaban para su sustento. Había animales, desde *guanacos* y *llamas* hasta *roedores* y una gran variedad de *aves*. Se daban el *maíz* y el *zapallo*,

y se aprovechaba la *algarroba*, fruto del *algarrobo*, que se empleaba tanto para preparar harina como para hacerla fermentar y obtener bebidas espirituosas. La *papa* no se daba, aun cuando este tubérculo se halle tan difundido en toda la *Puna*.

Con suficiente provisión de agua y el copioso menú que ofrecía la naturaleza, pronto comenzaron a prosperar diversas aldeas, las que en algunos casos —y para la época que corría— merecían llamarse ciudades. O, en todo caso, ciudadelas, porque eran casi siempre defendidas con una serie de torreones y atalayas emplazados en promontorios de difícil acceso.

Una de éstas —la más importante por su extensión, por el esplendor de algunas de sus construcciones, por lo inaccesible de sus torreones de defensa— es, precisamente, *Quilmes*. Su ubicación, desde el punto estratégico local (no como dominadora del valle) es interesante: *buna parte del conglomerado urbano se encuentra dentro de un anfiteatro en cuya parte central se yergue un gran peñón de forma irregular; de ambos lados se encuentran los sistemas de refugio y defensa, y al pie de la ladera sur de esa pinza natural sigue el caserío cubriendo, en total, una superficie de unas 30 hectáreas*.

● ARQUITECTURA

El visitante que se acerca a *Quilmes* procediendo desde el este, se ve confrontado con un espectáculo fantástico: el anfiteatro colosal parece haber sido completado al mejor estilo grecorromano con extensas graderías para los espectadores. Claro que las hileras de bancos no son tales, sino las paredes externas de las viviendas levantadas en este hemicírculo creado por el capricho de la naturaleza. Visto desde lo alto del cerro, el poblado toma un aspecto totalmente distinto, porque lo que de abajo parece graderías se transforma a vuelo de pájaro, en un panal de abejas.

Otra ventaja del Seguro de Automotores del ACA*: pago inmediato.

Cobre primero. Arréglo después.

FLISCHSCH/IGENTA

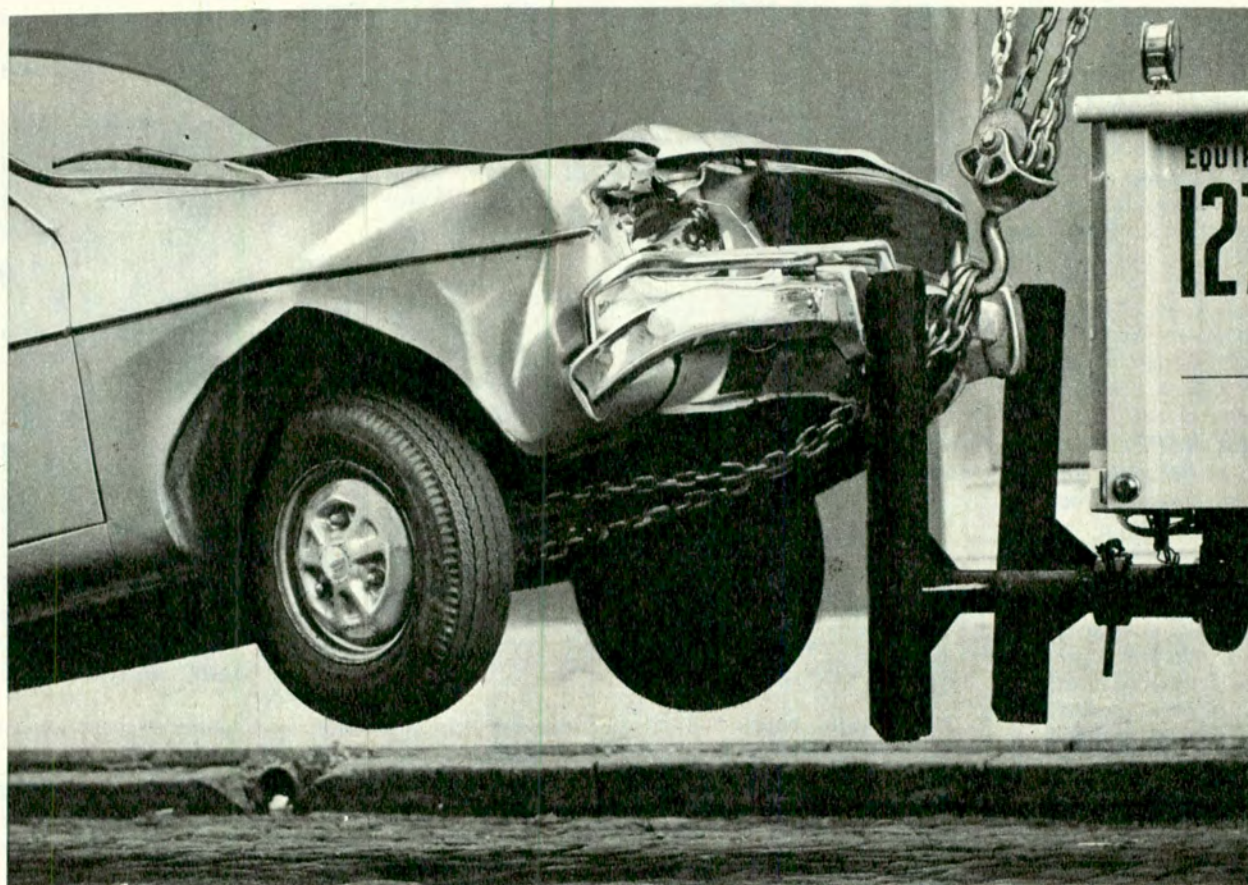

Ahora usted, como socio del Automóvil Club Argentino, cuenta con este importante beneficio: pago inmediato de la indemnización por daños.

Si su auto sufre daños, usted solamente tiene que presentarse con él en cualquiera de las tres direcciones indicadas. Allí revisarán su coche, evaluarán los daños sufridos y usted cobrará en el acto la indemnización.

La atención por Daños con Pago Inmediato se efectúa en estas 3 direcciones: Pringles y Rocamora, de 12 a 18; Estación Flores, Rivadavia 7530, de 7 a 13, y Olavarría 169, Avellaneda, de 12 a 18.

Si usted todavía no es socio, recuerde que uno solo de los muchos servicios prestados por el ACA devuelve con creces su cuota social.

SEGUROS
DE AUTOMOTORES



ACA

La gran seguridad:
800.000 seguros en 21 años.

*. contratado con la
Caja Nacional de Ahorro y Seguro.



A1029

Debe concederse a los constructores de *Quilmes* que procedieron siguiendo un plan urbano perfectamente preconcebido. Es obvio, viendo este asentamiento indígena desde cualquier ángulo, que no "nació" alrededor de una casucha primitiva solitaria, sino que aquí se delineó toda una ciudad de un solo plumazo, si cabe tal expresión. Todo está perfectamente planificado.

Las viviendas poseen, en la mayoría de los casos, *muros dobles de piedra laja*, que era el material más conveniente porque se encuentra *in situ*. Estas paredes dobles guardaban entre sí cierto espacio, que era rellenado con tierra mezclada con grava. De tal modo *los muros alcanzan espesores de más de un metro*, sin llegar a ser muy altos, ya que *con toda probabilidad las viviendas eran semisubterráneas. Para el techado se usaban ramas o juncos*, estos últimos traídos, acaso, de los bañados del cercano río.

● UNA REPRESA

Si la planificación integral del conglomerado reclama la atención, resulta no menos llamativo el hecho de que a *pocos centenares de metros haya existido una represa para retener las aguas de un arroyo que bajaba de una quebrada cercana.*

Esta represa ha sido descrita por los arqueólogos *Juan B. Ambrosetti* y *Carlos Bruch*, quienes a principio del siglo visitaron el yacimiento, pero desde entonces el dique ha sufrido grandes deterioros y sólo quedan restos de él.

Muy interesante en *Quilmes* es la presencia de un edificio aislado, a cierta distancia del reducho, de construcción prolija, rectangular, que pudo haber sido casa para celebrar culto o el palacio del cacique local.

El patrón arquitectónico de *Quilmes* es el mismo o, al menos, muy similar, al que le es propio a todas las instalaciones prehispánicas desde *Punta de Balasto* hasta *Tolombón*.

La represa hidráulica, en cambio, es un caso único, o

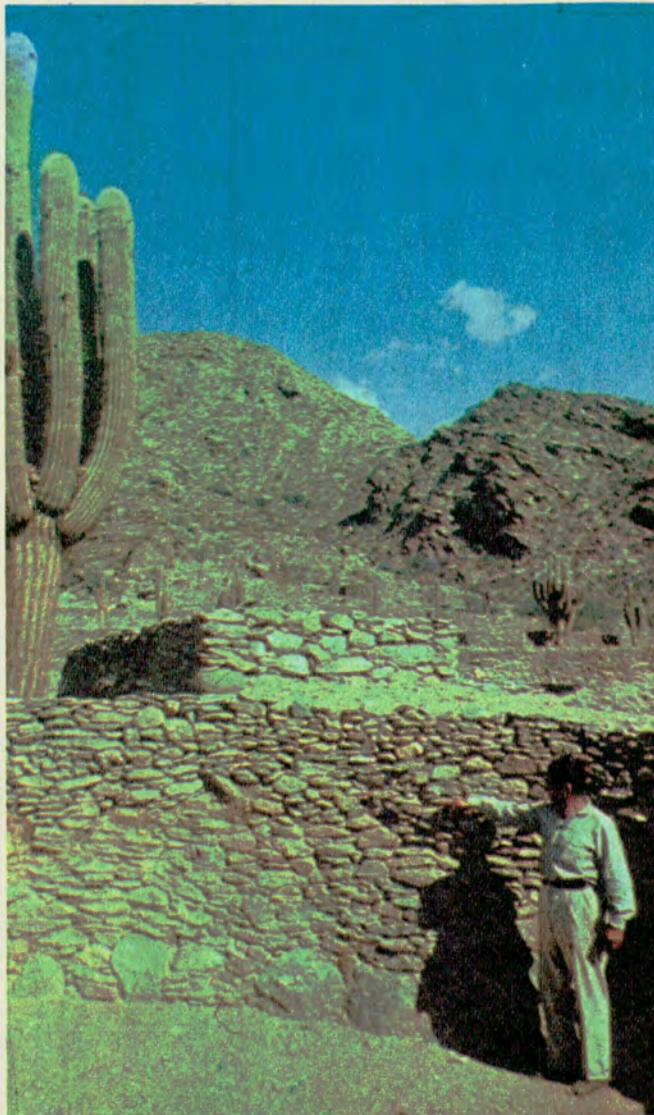

◀ Uno de los cuidadores del yacimiento indica con la mano la altura hasta donde estaban intactos los muros y a partir de donde hubo que completarlos.

Desde la parte elevada del cerro Alto del Rey se tiene una visión panorámica espléndida del sector central, reconstruido, de *Quilmes*.

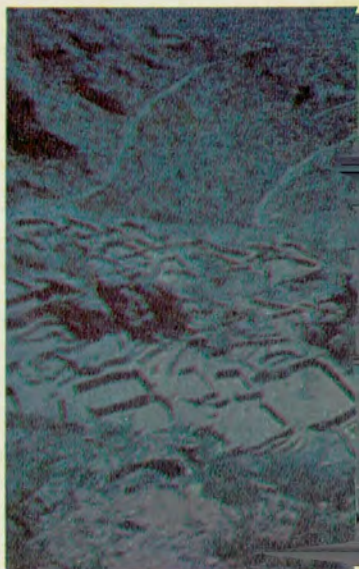

al menos no se ha hallado nada similar en otra parte de este valle, señal de que en *Quilmes* se aprovechaba el agua para regular el regadío de los cultivos.

● APOGEO DE QUILMES

A todo esto, ¿cuándo floreció *Quilmes*?

Si bien faltan aún los resultados de las pruebas de radiocarbono que permitan ubicar esta población exactamente en el tiempo absoluto, podemos presumir que cae dentro de lo que *Victor Núñez Regueiro* denomina los períodos de desarrollos regionales, que alcanzan desde el año 1000 de la era cristiana hasta la llegada de los españoles. Otra manera, menos correcta, de definir esta época, es llamarlo de

Santa María o *Santamariano* (por las hermosas urnas funerarias que caracterizan este segmento cronológico).

A esta altura de la evolución cultural, los habitantes del Noroeste argentino —y por extensión, los de *Quilmes*— habían alcanzado el apogeo de las posibilidades de su desarrollo técnico y cultural. *Cultivaban cereales y legumbres diversos, poseían haciendas de ganado auquérido, cazaban y recolectaban, celebraban culto, practicaban el vicio de fumar, dominaban el arte de la alfarería* (que, sin embargo, ya denota una regresión respecto de las culturas *Ciénega* y *Aguada*, medio milenio antes), *y hasta es posible que algunos de sus artesanos conocieran el arte de*

fundir el cobre y el bronce.

● EL REDESCUBRIMIENTO

No obstante su vecindad respecto de *Amaicha del Valle* (17 kilómetros), *Santa María* y *Cafayate*, las ruinas de *Quilmes* durmieron el sueño de los justos hasta fines de 1977, cuando, por una iniciativa del gobierno de *Tucumán*, se le solicitó al licenciado *Norberto Pellissero*, director del museo arqueológico de *Tilcara* (*Jujuy*) la limpieza y restauración del yacimiento que, en extensión, es superado tan sólo por *Coctaca*, en la *Puna jujeña*.

Pellissero puso enseguida manos a la obra, quedando el aspecto histórico de las tareas de rescate a cargo del profesor *Horacio A. Difrieri*,



◀ A escasos kilómetros de Quilmes el turista encuentra esta hermosa hostería del Automóvil Club Argentino. Es la de Cafayate. Hay otros establecimientos similares de nuestra entidad en Amaicha y Tafí.

▼ Intento de reconstrucción de un recinto amplio, que tal vez tuvo un patio central techado o galerías cubiertas, según puede inferirse de ciertos indicios.



vicedecano de la Facultad de Filosofía y Letras de la Universidad Nacional de Buenos Aires. Se inició la excavación y restauración de las viviendas, cuyas paredes estaban en pie e intactas hasta un 80 por ciento de su altura original; el trazado de un camino de acceso; la limpieza general del terreno, y la construcción de un museo. En su primera etapa, los trabajos quedaron concluidos, y el yacimiento fue oficialmente inaugurado para la fecha patria del 9 de julio de 1978.

En el museo, una vez terminado y abierto al público, se podrán admirar los objetos de alfarería rescatados de las tumbas, observar los ritos mortuorios, contemplar los ajuares de los difuntos y

formarse, así, un panorama cabal de los usos y costumbres de este grupo étnico tan aguerrido como labrador, que en un momento dado sumaba 2.500 almas y cultivaba una superficie de tierra de hasta 1.300 hectáreas.

El triste fin de los *quilmes* se produjo un siglo después de la conquista. Instigados por el misticador *Bohórquez* (quien se decía descendiente de los incas y se hacía llamar *Huallpa-Inca*), los indígenas de los *valles Calchaques*, que totalizaban unos 17.000 individuos con un núcleo de 2.500 guerreros, iniciaron una serie de levantamientos contra los españoles a partir de 1657. Estas desobediencias culminaron al año siguiente con la

devastación de misiones jesuíticas y estancias de los hispanos a lo largo de todo el valle, desde *Santa María* hasta *San Carlos*. Derrotados por el gobernador del (antiguo) *Tucumán*, don *Diego de Mercado* y *Villacorta*, se consideró que la única garantía de seguridad consistiría en "desnaturalizar este gentío", o sea, desarraigarlo y trasplantarlo. Así fue como, en 1665, los *quilmes* sobrevivientes, que no excedían de alrededor de 200 familias, fueron obligados a trasladarse a tierras muy lejanas: a la *reducción de Santa Cruz*, vecina a la ciudad de la *Trinidad*, puerto de *Buenos Aires*, donde se formó un pueblo y luego una pujante ciudad, que es la *Quilmes* actual. ●

CUBIERTA PARA PORTAEQUIPAJES
MOCHILAUTO

Protege su equipaje de la lluvia, tierra, sol y viento. Lo sujeta firmemente con su sistema elástico integrado, envolviéndolo hasta por debajo. Se ajusta según la carga.

ELEGANTE, COMODA, INFALIBLE
En venta en casas de accesorios y artículos de camping.
Indique **LARGO Y ANCHO** de su portaequipajes.
Envíos al interior

MOCHILAUTO
Soto, Castro y Cia. S.A.
FRAY CAYETANO RODRIGUEZ 2534 - Tel. 757-7795
(1702) José Ingenieros - Pcia. Bs. Aires
A 3 cuadras de Av. Gral. Paz y Fco. Berro

FIESTAS Y CELEBRACIONES DE LA REPUBLICA ARGENTINA

por Félix Coluccio. Editorial Plus Ultra, 292 páginas.

En esta útil obra se va desgranando, día por día, un panorama completo de las celebraciones y fiestas de todo el territorio nacional, sean fijas, variables, móviles u ocasionales. Pero no es una simple enumeración, un sencillo calendario. Cada una va acompañada de un acopio de datos informativos —y enriquecedores— tales como origen, iniciación, duración, motivo de las mismas, descripción, canciones, bailes tradicionales e instrumentos musicales utilizados.

Completa este valioso material un calendario sumario de las fiestas, celebraciones, tradiciones, recordaciones, cultos, ferias artesanales y mercados tradicionales.

El libro se convierte así en un poderoso auxiliar para turistas —que pueden planificar su concurrencia a determinados espectáculos con informaciones precisas—, para folklorólogos, sociólogos, antropólogos y lectores curiosos.

Para finalizar, una observación extraída del prólogo firmado por Coluccio: la necesidad de una política cultural coherente para evitar ciertas anomalías, entre las que puede citarse la denominación de "nacional" conferida a dos o más fiestas o festivales de carácter similar que se realizan en distintos lugares y, a veces, en fechas simultáneas.

A. G. S.

REGIMEN JURIDICO DEL AUTOMOTOR

por Florencio E. Liebau. Editorial Abaco, de Rodolfo Depalma, 329 páginas.

El autor, docente universitario, encara un tema del que hasta ahora poco o casi nada se ha ocupado la doctrina, al menos con la extensión y el detalle con que se hace en este trabajo.

Lo enfoca tanto desde el punto de vista del Código Civil como desde el de la legislación específica, contribuyendo así a una mejor ubicación y desarrollo de los diversos aspectos.

En lo que podemos ubicar como una primera parte, que abarca los cuatro primeros capítulos, examina los aspectos jurídicos del automotor desde el punto de vista del derecho civil en general y del Código Civil argentino en particular. Se fundamenta aquí la condición indiscutible de cosa mueble que tiene el automotor, pero que por sus especiales características justifica la existencia de un régimen legal autóno-

mo, que lo convierte en una de aquellas cosas muebles que ya la doctrina enuncia, cada día más, con el aditamento de "registrables", creándose así un verdadero tercer género entre las clásicas categorías de cosas, muebles e inmuebles.

En los siguientes capítulos, Liebau encara en forma directa el régimen legal de los automotores. Tras analizar algunos antecedentes legales, se ocupa en detalle del decreto-ley 6582/58, que se refiere al régimen jurídico de los automotores y que, como principio fundamental, estableció para ellos el sistema de inscripción en el "Registro Nacional de la Propiedad del Automotor".

Una cuestión verdaderamente importante es la referida a la responsabilidad civil del titular registral del automotor, es decir, del titular del dominio inscripto, que es

uno de los temas de mayor trascendencia, teniendo en cuenta que el artículo 26 (27 t.o.) del mencionado decreto-ley "presume", en caso de falta de inscripción de la transferencia, la responsabilidad de la persona a cuyo nombre figura inscripto el vehículo. . .

Luego de analizar otros temas desde el punto de vista de la jurisprudencia, el autor desarrolla sus propias "conclusiones doctrinarias" respecto del dominio de los

automotores y de la responsabilidad de los titulares registrales. En su última parte, el trabajo se ocupa de la prescripción adquisitiva en materia de automotores.

Al margen del valor doctrinario, descontamos su utilidad práctica para la solución de los problemas relacionados con un parque automotor cada día más numeroso. Desde este punto de vista, la obra cubre las expectativas que su título sugiere. J. M. G.

PLANTAS MAGICAS EN LA MEDICINA

por Miguel Kelner. Editorial Albatros, 90 páginas.

Desde la más remota antigüedad el hombre conoció la bondad de muchas plantas, utilizadas como medicina natural ofrecida generosamente por la madre tierra. Esta información, celosamente transmitida de generación en generación, llegó, en algunos casos, a formar un verdadero repertorio de información botánica, que diferentes disciplinas modernas están revalorizando cada día más. El descubrimiento de América acrecentó en forma notable —como lo atestiguan las crónicas de la conquista y colonización— el número y conoci-

miento de los efectos de especies botánicas, aun cuando en algunos casos, fueran interpretados como magia o hechicería.

Estos son algunos de los pensamientos que nos comunicó Miguel Kelner al repasar una larga lista de plantas "mágicas" en la medicina, la mayoría de las cuales pertenece a nuestra flora nativa, ciertamente muy poco conocida por los argentinos de las ciudades. Asimismo, brinda profusa información sobre plantas medicinales de América y de otros continentes.

A. G. S.

EL EGIPTO SECRETO

por Paul Brunton. Editorial Kier, 299 páginas.

Quizá su título original, *A Search in Secret Egypt* (Una búsqueda en el Egipto Secreto), exprese con mayor fidelidad el contenido de este libro apasionante. El Egipto milenario, con su historia pletórica de misterios, muchos aún no despejados, desfila ante los ojos asombrados del lector. Pasado y presente se abrazan y se complementan a través de los vestigios de una cultura amante de la grandiosidad en sus manifestaciones ar-

quitectónicas e impregnada de una profunda religiosidad.

Su autor, viajero infatigable, buceador entusiasta también de las antiguas culturas orientales, ofrece al lector "estas páginas, apuntes de viajes y meditaciones. . . susceptibles de interesar al público occidental". Mediante un lenguaje sencillo y ameno recrea en detalle los misterios y ritos secretos de los antiguos templos faraónicos. A. G. S.

LIBROS RECIBIDOS

"SI TODOS LOS SUEÑOS..." José Narosky. Ediciones Marymar. Año 1979; 139 páginas.

OBRA EN CONSTRUCCION. Alberto Luis Pozzo. Colección de poesía "Juan L. Ortíz". Hojas del Caminador. Año 1978; 86 páginas.

FIESTAS Y CELEBRACIONES DE LA REPUBLICA ARGENTINA. Félix Coluccio. Editorial Plus Ultra. Año 1978; 292 páginas.

EL PRIMITIVO BUENOS AIRES. Héctor Adolfo Cordero. Editorial Plus Ultra. Año 1978; 317 páginas.

COMO LOS POETAS LES CANTARON A LAS MALVINAS. José A. da Fonseca Figueira. Editorial Plus Ultra. Año 1978; 206 páginas.

REVISTA MEXICANA DE CIENCIAS POLITICAS Y SOCIALES. El campo en México. Abril-Junio 1977. Facultad de Ciencias Políticas y Sociales. Año 1978; 277 páginas.

PLENITUD DE SOMBRA. María Pretara de Pinciarelli. Fondo Editorial Bonaerense. Año 1979; 58 páginas.

LA DIETA DE CALIFORNIA. H. Stanley Judd. Editorial El Ateneo. Año 1979; 149 páginas.

MASCARAS ANIMISTAS. José Mose. Ediciones Culturales Argentinas. Año 1979; 256 páginas.

GRAMAJO GUTIERREZ. Romualdo Brughetti. Ediciones Culturales Argentinas. Año 1978; 74 páginas.

REVISTA NACIONAL DE CULTURA. Año 1. N° 2. Publicación de Humanidades, Artes y Ciencia. Ediciones Culturales Argentinas. Año 1979; 203 páginas.

FELIPE BOERO. Carlota Boero de Izeta. Ediciones Culturales Argentinas. Año 1978; 208 páginas.

VICTORIA OCAMPO. Fryda Schultz de Mantovani. Ediciones Culturales Argentinas. Año 1979; 113 páginas.

EZEQUIEL MARTINEZ ESTRADA. Oscar Bietti. Ediciones Culturales Argentinas. Año 1978; 333 páginas.

POBLACION DE LA LUZ. Ricardo Angel Kaul. Ediciones Tres Tiempos. Año 1978; 59 páginas.

A PESAR DE TODO. Enrique R. Bossero. Ediciones Figaro. Año 1978; 45 páginas.

FUI ATEO (PERO ES MI PASADO) AHORA CREO. Neimar de Barros. Editorial El Ateneo. Año 1978; 84 páginas.

EL TIEMPO DE CUARESMA. Padres de la Iglesia. Editora Patria Grande. Año 1978; 130 páginas.

RADIESTESIA. Héctor V. Morel. Editorial Kier S.A. Año 1978; 163 páginas.

YO CREO. Lobsang Rampa. Editorial Troquel S.A. Año 1978; 207 páginas.

MACROBIOTICA. (SALUD, VIGOR, LONGEVIDAD). Itoshi Tamura. Editorial Kier S.A. Año 1977; 197 páginas.

CHERRY LAINE (CBS). La temperamental jamaiqueña nos muestra en esta grabación el porqué de su éxito internacional, a pesar de una corta trayectoria en el ámbito musical europeo. Su alto nivel queda expresado en los distintos temas, tales como "Rock del sargento", "Soy ardiente", "Eres la canción" y en forma especial en la interpretación de "Atrapan al gato", que alcanzó el triunfo en todo el mundo.



cualquiera de los modos de expresión, ya sea componiendo, interpretando o actuando quedaron demostrados en varias películas. Entre las interpretaciones se destacan "De cara al viento", "Una nueva canción", "Nuevo sentimiento extraño", "Para mi vida" y "El regalo" (Cassette 547.153.)



SIN LUGAR A DUDAS (CBS). Escuchando el sonido de la guitarra, no se desconoce la versatilidad y el virtuosismo de *Cacho Tirao*, porque desde la primera interpretación nos regala con magníficas y pulidas versiones de variados ritmos, comenzando por la versión de "Czardas", de Monti; "Delicado", de W. Acevedo; "Serenata a la luz de la luna", de G. Miller; "Bajo el Cielo de París", de H. Giraud; "Río de luna", de H. Mancini. (Cassette 59.968.)

DE CARA AL VIENTO (Portrait). Esta cinta representa la más reciente creación de *Paul Williams*, cuyo talento y personalidad para comunicarse a través de

Y TU, ¿COMO ESTAS? (CBS). *Claudio Baglioni* no es solamente un excelente cantante, sino también un talentoso compositor, como lo demuestra en esta grabación, acompañado por la orquesta y el coro que grabaron "Saturday night fever", en el estudio "Acquarium", de París, uno de los más avanzados técnicamente. Su estilo lo podemos apreciar en temas como "Contigo", "Te amo todavía", "Y tú, ¿cómo estás?", "Cuando es así", entre otros. (Cassette 519.958.)



Equipo de Pesca: Ceña de fibra de vidrio
2 tramos, empataladuras de hilo matizado
(Japan), herrajes de bronce, Reel frontal
2 posiciones, sistema de recuperación automático
Nylon, rotores, perlas, anzuelos,
línea y caja. Todo garantizado

\$ 39.990.-

Carpa Quequen: 4/5 personas, con doble
techo, cierre Coron, Zócalo super medida,
ventana con cortina, mosquitero y tapa, garantía
es-ríta por 2 años

\$ 199.900.-

o en 10 cuotas fijas sin interés de

\$ 39.900.-

PEZCALANDIA - Paraná 59 (1017) Cap.

Solicite catálogo sin cargo.

Envíos en el día a todo el País

Descuentos a Socios del A.C.A.
Ventas por Mayor y Menor



DI TELLA RILEY ARGENTA socios acá dto. especial
BODGE 1500 repuestos y accesorios legítimos
miguel monteagudo
monroe 2794-capital
tel. 784-2401
envíos al interior en el día

PESCA DE TRUCHAS EN EL SUR

EXPERIENCIAS CON DOS

El autor, un experto muy conocido por sus trabajos en piscicultura, es además un entusiasta de la pesca deportiva. En esta nota

relata sus experiencias —en el marco sublime del río Aluminé, en el oeste neuquino— con tanzas de dos moscas, durante una fructífera

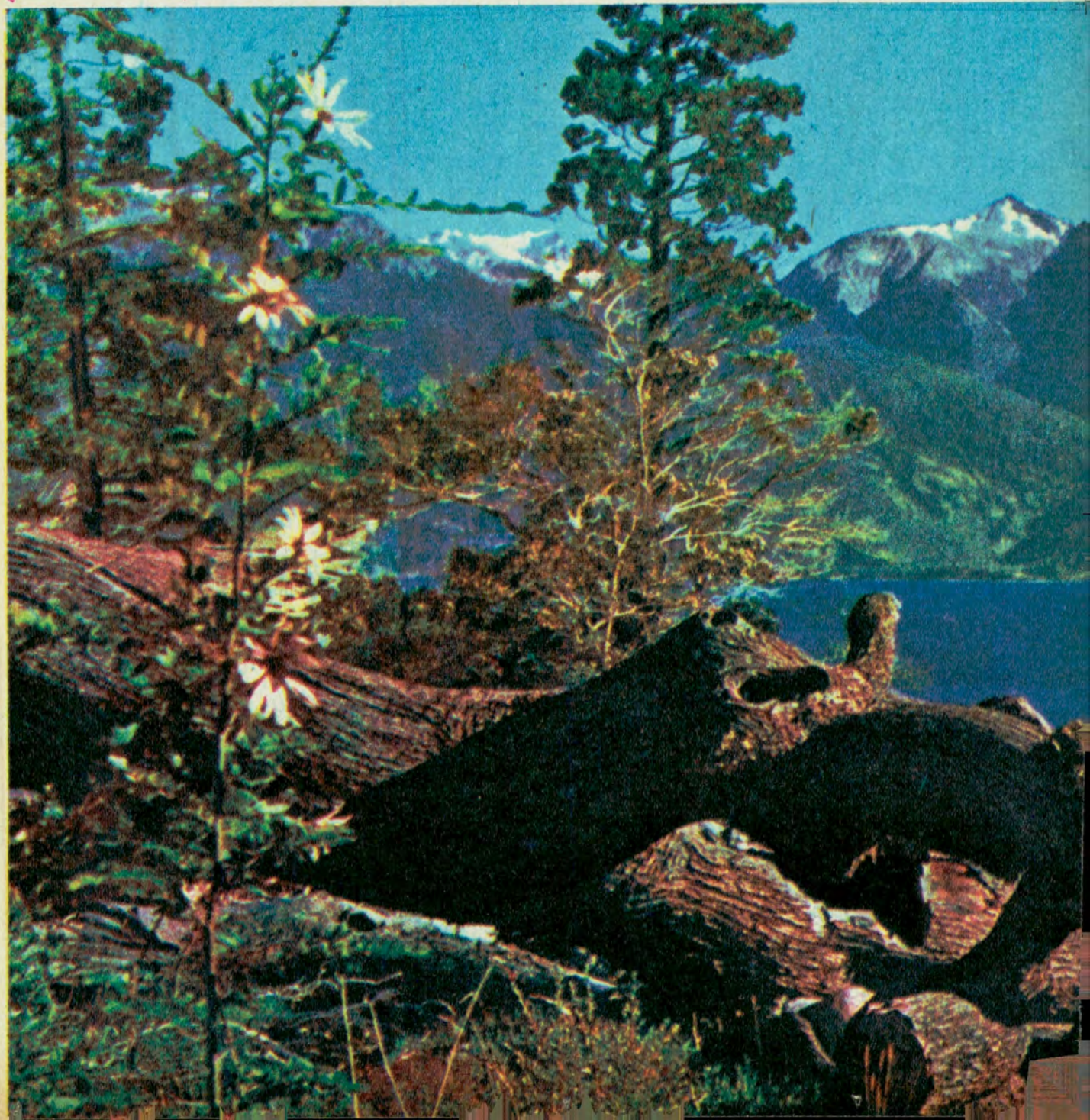

MOSCAS

excursión de pesca. Esta modalidad gana cada día más adeptos en ríos y lagos de la Patagonia.

Por SASCHA TURBANOFF



La pesca de salmónidos en nuestro sur se desarrolla en escenarios únicos por su belleza. Pelos y plumas de vivos colores (arriba, en recuadro) se utilizan en las moscas artificiales con que los pescadores procuran engañar a su presa.



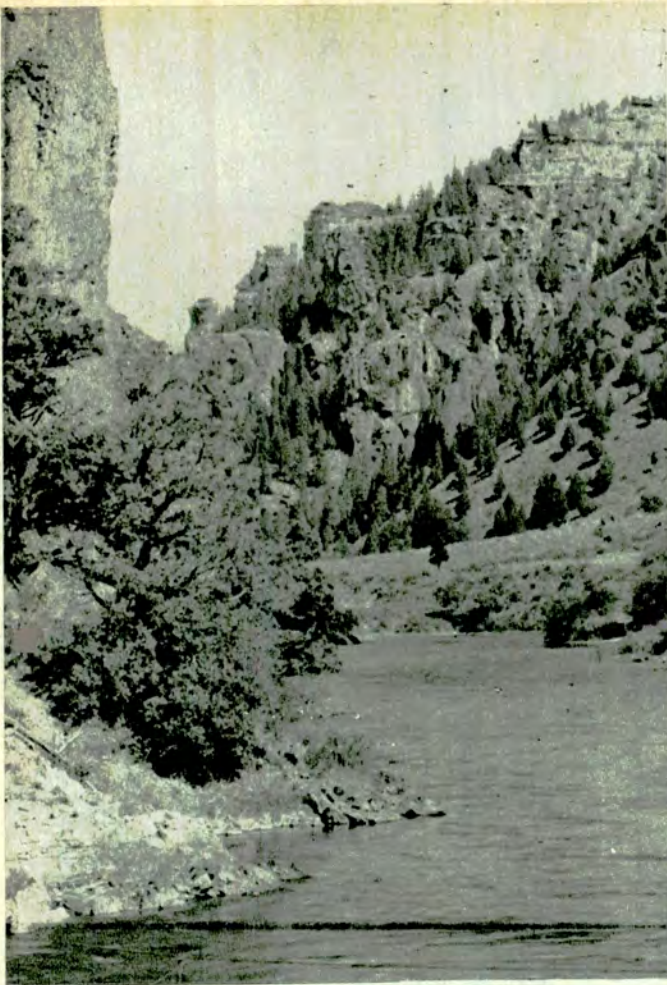

HABIAMOS instalado nuestro campamento la tarde anterior, al caer el sol. Ahora, al alborear de este nuevo día, el fuego crepitaba alegremente. Hacía bastante fresco y el calorcito resultaba agradable. Las chispas desprendidas del chacay se elevaban a considerable altura y, luego, se apagaban y desaparecían. Tras un desayuno liviano, pero nutritivo, mis dos compañeros fueron río abajo para aprovechar unas cuantas "correderas" y algunos "pozos" que, generalmente, nunca fallaban y albergaban en su lecho ejemplares de truchas marrones y arcoiris de un peso considerable. Los tres, como buenos deportistas, pescaríamos solamente con moscas, para poder devolver al agua sin lastimar las truchas chicas o medianas. En cambio, yo fui río arriba, a campo traviesa, para acortar el camino y volver después pescando bordeando el río hasta el campamento.

Estábamos solos: no había otros pescadores; esto se debía a la distancia de los

centros poblados como *Bari-loche, San Martín y Junín de los Andes*. Además, para llegar hasta este lugar había que conseguir la autorización de la estancia a la que pertenecía. La huella desde la localidad de *Aluminé* era muy mala, no apta para cualquier vehículo. Hoy, solamente en los lugares lejanos y de difícil acceso puede uno encontrar la soledad deseada y buena pesca...

● LA BELLEZA DEL ALUMINÉ

El río *Aluminé*, nace del lago homónimo (*aluminé*, en araucano, significa "se ve profundo"; otra traducción: "olla reluciente") y después de recibir varios afluentes se une con el río *Chimehuln* y, entre ambos, forman el río *Collón Curá*, para desembocar unos 80 km más abajo en el río *Limay*. El *Aluminé*, en su curso, tiene lugares mucho más lindos que el famoso *Valle Encantado del Limay*, especialmente, entre la *bal-*

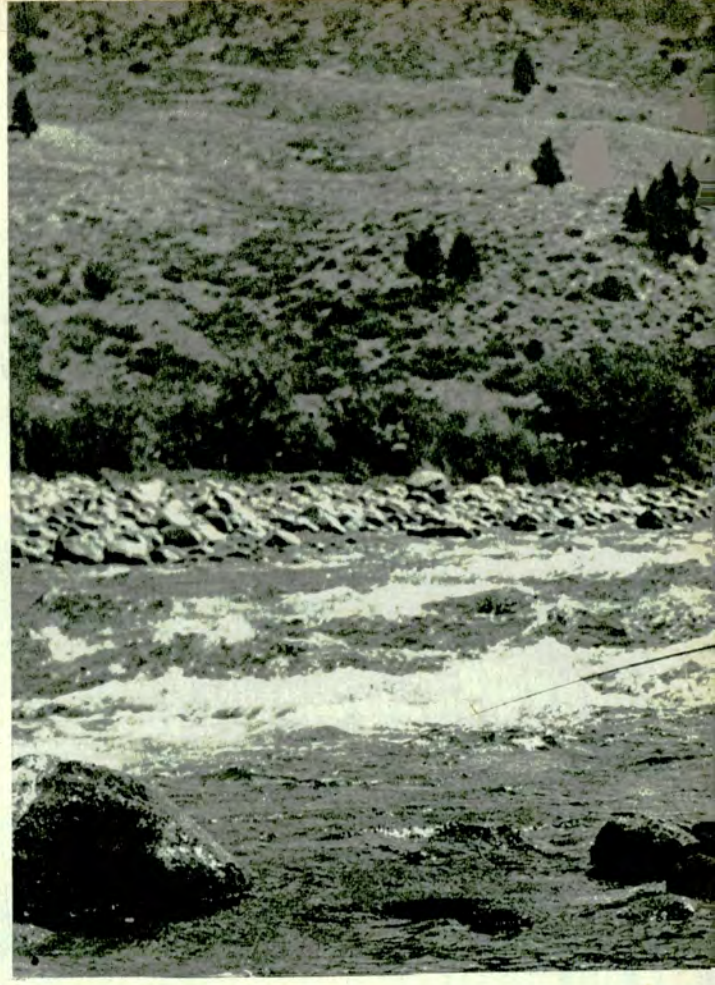

sa de Pilolil y la localidad de *Rahué*.

Caminé bastante rápido, evitando los arbustos espinosos que abundan tanto en esa zona, lastiman y hacen sangrar las piernas. Por fin, ya un poco cansado, llegué al lugar prefijado, en el cual el río forma una curva bien cerrada con varias *correderas* (correntadas suaves), pozos largos y hondos y, lo más importante, las márgenes completamente libres de vegetación, ideales para el "casting".

● LA PESCA CON DOS MOSCAS

Armé mi caña, revisé bien la tanza, ya preparada para dos moscas. La pesca con dos moscas es de lo más emocionante y práctica. La mosca que está colocada en la punta de la tanza es preferible que sea un poco más grande que la otra y, aproximadamente, 1,20 m más arriba, se agrega una tanza cortita (de 25 a 30 centímetros) con otra mosca, más

chica y de diferente color. Francamente, jamás me picaron dos truchas a la vez; eso sería más que casualidad o demasiada suerte. Pero, cuando la trucha picó, hay que darle todo el hilo que ella pide y trabajarla muy despacio, sin apuro. Las otras truchas que están en el pozo se acercan a ella, tal vez por curiosidad, y al ver la otra mosca la toman, lo que inmediatamente se siente en la caña, por el doble o triple peso y por los tirones que son aunque sólo sea relativamente grandes (de 2 a 3 kg), la lucha que presentan al pescador es casi indescriptible. Cuando saltan saltan las dos, cuando tiran y corren, ambas lo hacen al mismo tiempo y así, repiten sus artimañas hasta que se cansan, para entregarse boqueando mansamente. No obstante, ya muy cerca de la orilla, al verse perdidas, hacen el último esfuerzo para zafarse y es el más peligroso. Solamente el pescador que haya sacado dos truchas a la vez, de tamaño



◀ El río Limay, en la zona del Valle Encantado, que recibe las aguas, entre otros, del Aluminé, escenario de esta excursión de pesca.

◀ La región tiene muchos cursos de agua trucheros, aunque a causa de la extracción indiscriminada —no deportiva— los pescadores deben buscar ahora lugares apartados para tener éxito.

rojosa huida. El "reel" cantaba que daba gusto. Varias veces me hizo la misma jargueta hasta que, por fin, la pude acercar a unos 3 m de mí; entonces, retrocedí hasta la orilla para sacarla de una vez. En esos instantes vi que la seguía otra trucha que, lamentablemente, no picó la otra mosca. La saqué, era un hermoso ejemplar, macho, con su potente "gancho" en la quijada inferior, más bien corto, pero muy robusto. Pesaba algo más de 4 kg.

Satisfecho, descansé un rato para fumar un cigarrillo. En un río, aunque sea más o menos caudaloso, es mucho más difícil capturar un ejemplar grande que en un lago. La trucha y el salmón, generalmente, se meten en la corriente, en la cual es imposible frenarlas y además, pueden seguir huyendo río abajo hasta el próximo pozo. Si durante ese trayecto se presenta un obstáculo (un árbol alto o una roca), entonces el pescador no puede seguirla y, forzosamente, tiene que frenar, lo cual, generalmente, determina la pérdida de la pieza.

En el mismo "pool" saqué todavía dos truchas más, de tamaño mediano, las que devolví al agua sin lastimarlas.

Al terminar la curva del río existe una hermosa corredera (hábitat preferido de la arcoiris) con unas que otras rocas cortantes. Casi enseguida tuve un pique de una arcoiris, la que inmediatamente empecé a saltar y correr justamente por entre las rocas. Sucedió lo que yo temía: se enredó en una de ellas y tuve que perderla

grande, sabe y comprende la lucha que le espera. En un caso así, la lucha generalmente dura más de una hora.

• UNA MARRON DE 4 KILOS

En el nacimiento de mi pozo preferido me metí en el agua para poder lanzar la mosca hasta el otro lado de la corriente: tenía puesto el hilo "sinking" de hundimiento rápido; la mosca se hundió y al cruzar la corriente sentí un fuerte tirón, seguido por un violento "rush" (corrida), sacándome casi 100 metros de hilo, y recién entonces la trucha comenzó a saltar varias veces. Una marrón. Su color dorado y el lomo oscuro eran inconfundibles. Despacio empecé a recoger el hilo sintiendo un considerable peso: la trucha no oponía mayor resistencia durante unos 80 m. De repente, saltó bien alto mostrando todo su cuerpo y otra vez se metió en la profundidad sacando el hilo en su fu-

el mejor seguro de vida para su coche:

y tiene cobertura por muchos años!

GUARDAPLAST
LEGITIMO

Protege eficazmente la parte más vulnerable a la corrosión, que luego se extiende a toda la carrocería.

EL QUE FUNCIONA COMO GUARDABARROS ES GUARDAPLAST

* Zonas donde generalmente se acumula el barro y que permanece constantemente húmeda.

→ Zona protegida donde circula el aire manteniendo la chapa siempre seca.



Infórmese donde colocan el LEGITIMO GUARDAPLAST
750-5692/5483 - 7 a 15 hs.

SANTA FE: ZUVIRIA 4046 • 4-3603
CORRIENTES: H. YRIGOYEN 1969
CORDOBA: Av. MAIPU 462
MAR del PLATA: Av. COLON 3874

¡GUARDA... PLAST que no le coloquen otro!
Cap. y G. Bs. As. desde \$ 130.000 (jgo. Comp.)

PINTE

CON

continuo

TELLIER

NUEVO
MULTIUSO

Pat. Pend.

EXCLUSIVO para SOCIOS de A.C.A.

De uso indistinto para pinturas sintéticas, lacas, nitrocelulósicas, insecticidas líquidos y aguas diluidas. Retoque o pinte su coche, heladera, lavarropas, bicicleta, sillas, etc.

PRECIO PROMOCIONAL hasta el 15-10-79 \$ 19.900

Pidá!!! Listas de precios de fábrica y folletos de vajillería y artículos de acero inoxidable para el hogar, parrillas, etc.

CONTRA REEMBOLSO - LIBRE DE TODO GASTO
PULVERIZADORES TELLIER
Cas. de Correo 21
Suc. 39 - (1439) Capital

Escribir en letras de imprenta

Solicito Pulverizador y Folleto

Nombre:

Dom.:

Loc.: Cod Post

DISCOS CBS LE OFRECE:

Ocho Notas de Ocho

8 DISCOS LONG PLAY
ESTEREOFONICOS
EN LUJOSO ESTUCHE
DISCOTECA CON
INDICE VOLCABLE

96

TEMAS CON LA
MEJOR MUSICA
DEL MUNDO

42

INTERPRETES
INTERNACIONALES
DE PRIMERISIMA
LINEA

5

HORAS DE
AUDICION
EXCLUSIVAMENTE
PENSADA
PARA UD.

POR SOLO
\$69.900.-

SI UD. PUDIERA ADQUIRIR ESTA
COLECCION EN UN COMERCIO TENDRIA
QUE ABONAR APROXIMADAMENTE UN

50% MAS

* ESTA COLECCION NO ESTA DISPONIBLE
EN COMERCIOS

**PIDALO YA
EDICION LIMITADA**

**ENTREGADOS EN SU
PROPIA CASA**



ESTOS SON LOS TEMAS E INTERPRETES QUE COMPONEN ESTA

DISCO 1: EL CINE Y SU MUNDO

Tema de amor de "El padrino" / ORQUESTA SERENATA TROPICAL • Angustia de un
querer / RAY CONNIF • Bienvenido / ANDRE KOSTELANETZ • Anónimo veneziano /
ORQUESTA SERENATA TROPICAL • Los sonidos del silencio / TERRY BAXTER • Tema
de "Ana de los mil días" / PERCY FAITH • Un hombre y una mujer / CARAVELLI •
Tema de amor de "Aeropuerto" / PERCY FAITH • En algún lugar mi amor / BOBBY
VINTON • La sombra de tu sonrisa / ANDRE KOSTELANETZ • Verano del 42 /
PETER NERO • La canción del Molin Rouge / MICHEL LEGRAND.

DISCO 2: LOS ROMÁNTICOS DE SIEMPRE

Insensatez / TONY BENNETT • Rastros de amor / BOBBY VINTON • Es tan bueno /
YVES MONTAND • Río de Luna / GEORGE MAHARIS • Cielos azules / FRANK SI-
NATRA • Estoy enamorado de ti / ROBERTO CARLOS • Pecado / ROBERTO YANES •
Amo a París / MICHEL LEGRAND • Viajera / CUCO SANCHEZ • La última noche /
CUERDAS DEL CARIBE • Quiéreme mucho / TRIO LOS PANCHOS • Uno / ORQUESTA
SERENATA TROPICAL.

DISCO 3: LUCES SUAVES, MUSICA DULCE

Amada amante / ORQUESTA BRASILEIRA DE ESPECTACULOS • Esta tarde vi llover /
TONY BENNETT • Historia de amor / PERCY FAITH • Amo / CARAVELLI • Amar es
no decir jamás perdona / ORQUESTA SERENATA TROPICAL • Querida / TERRY
BAXTER • Yo te amo... yo tampoco / RAY CONNIF Y SU ORQ. • Amante / FRANK
SINATRA • No necesitas llorar / LAFAYETTE • Somos novios / ANDRE KOSTELANETZ •
Sueño de amor / LIBERACE • Polvo de estrellas / THE BRIARCLIFF STRINGS.

DISCO 4: LOS AÑOS DEL AMOR

El sueño imposible / ANDRE KOSTELANETZ • Extraños en la noche / CARAVELLI •
Nunca me volveré a enamorar / BOBBY VINTON • Detalles / ORQUESTA BRASILEIRA
DE ESPECTACULOS • Siboney / ORQUESTA SERENATA TROPICAL • Cómo has hecho /
FRED CANDELL con J. Leone y su Orq. • Hay humo en tus ojos / RAY CONNIF, su
Orquesta y Coro • Llévame volando a la Luna / TONY BENNETT • Verano de amor /
PERCY FAITH • Las hojas muertas / MITCH MILLER • Por qué me dejas / ANDRE
KOSTELANETZ • Algo tonto / LAFAYETTE.

DISCO 5: EL P

Cae la lluvia
mente solo /
EXPERIENCIA
/ TERRY BA-
mucho / PER
ANDRE GAGNI

DISCO 6: ALM

Sinfonía N° 4
CHEVALIER •
Te llevo bajo
LES ELGAR
man / PETER
Bajo los cielo
SERENATA TI

DISCO 7: CA

No llores, nes
SON • Sólo •
No me mande
cimos / CAR-
tado a la veri
en mis sueños

DISCO 8: SIH-

Un día, un n
vida / PETER
libro / SERG
BAXTER • V
YETTE • Seg
tu corazón /

Amor

UNA CONSTELACION DE LAS ESTRELLAS DEL GENERO ROMANTICO UNIVERSAL REUNIDAS POR UNICA VEZ: **FRANK SINATRA - ROBERTO CARLOS - RAY CONNIFF - TRIO LOS PANCHOS - CARAVELLI - CIGLIOLA CINQUETTI ENTRE OTROS.**



TAMBIEN EN
**4 CASSETTES
DOBLES
ESTEREOFONICOS**
(EQUIVALEN A 8 DISCOS L.P.)
AL MISMO PRECIO
QUE LA
COLECCION DE
DISCOS.

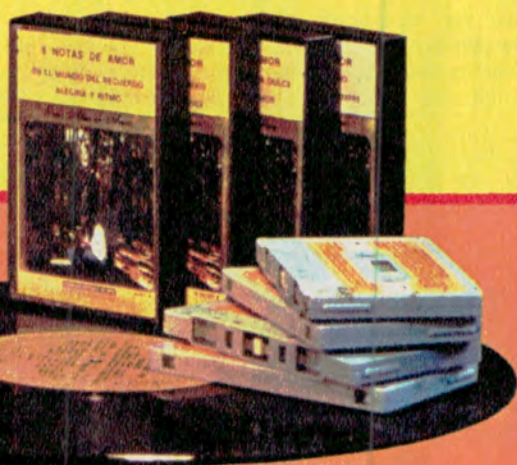

SUPER OFERTA

Precio Oferta \$ 87.900.-
Super Descuento 18.000.-
SUPER OFERTA \$ 69.900.-

● Ud. puede hacerse acreedor a este super descuento enviando con el cupón en sobre cerrado, cheque o giro postal/bancario por \$ 69.900. A nombre de "DISCOS CBS S.A.I.C.F. NO A LA ORDEN", o bien adquiriéndolo directamente en Suipacha 476 o Emilio Mitre 1819, Capital.

DISCOS CBS S.A.I.C.F.
EMILIO MITRE 1819 - CAPITAL

39

DESEO RECIBIR EN MI HOGAR

Ocho Notas de Amor

MARQUE CON UNA (X) LA FORMA DE PAGO Y LA COLECCION ELEGIDA

DISCOS ESTEREO CASSETTES ESTEREO

DESEO EL BENEFICIO DE LA SUPER OFERTA POR LO QUE ACOMPAÑO CHEQUE-GIRO POSTAL BANCARIO N°

BANCO POR \$69.900.-

AL RECIBIR LA COLECCION EN MI DOMICILIO ABONARE AL CORREO \$ 87.900.- POR TODO CONCEPTO.

APELLIDO Y NOMBRE _____

CALLE _____ N° _____

COD. POSTAL _____ LOC. _____

PROV. _____

OFERTA VALIDA POR 30 DIAS

AVILLOSA COLECCION:

DEL RECUERDO

cabeza / BOBBY VINTON • Hey Jude / CARAVELLI • Nueva TA SERENATA TROPICAL • Tengo muchísimos recuerdos de ti / IN • Un gato en la oscuridad / LAFAYETTE • Pandereta verde Junto a vos / RAY CONNIFF, su Orquesta y Coro • Quíereme H • El amor es azul / ANDRE KOSTELANETZ • Butterfly / I ti / VIKKI CARR • Adiós, linda Candy / JOHN DRAKE.

RITMO

ozart / CARAVELLI • Esa es la música de papá / MAURICE • magia negra / PERCY FAITH • País tropical / SERGIO PEREZ • / RAY CONNIFF, su Orquesta y Coro • Buscando un muchacho / s hermoso / RAY CONNIFF, su Orquesta y Coro • Wichita Line • El hombre que amo / LES ELGART • Ayer / PERCY FAITH • is / MICHEL LEGRAND • Recuerdos de Ipacarai / ORQUESTA

PARA TODO MOMENTO

ETHA FRANKLIN • Para los buenos tiempos / LYNN ANDER- etha de amor / GIGLIOLA CINQUETTI • Adoro / VIKKI CARR • / DORIS DAY • El barquito / MAYSA • El mundo que cono- Puento sobre aguas turbulentas / ANDRE KOSTELANETZ • Sen- ino / LAFAYETTE • Wight es wight / JOHN DRAKE • Te veré S DAY • ¿Tú dónde estás? / ROBERTO YANES.

LAS... SOLO MUSICA

RAVELLI • Río de Luna / PERCY FAITH • Por una vez en mi • Confidencias de amor • El amor es para los dos • En mi Z • Noche y día / ANDRE KOSTELANETZ • Algo / TERRY- lical / ORQUESTA SERENATA TROPICAL • Lo siento / LAF- los años / LIBERACE • Los inocentes / PERCY FAITH • Acepto E • El tonto de la colina / CHARLIE.

ENVIE
HOY
MISMO
ESTE
CUPON

NO
NECESITA
SOBRE NI
ESTAMPILLA

junto con la mosca. Un poco más abajo, otro pique, otra arcoiris; saltaba y luchaba violentamente. Siguiendo por la orilla del río la dejé ir todavía más abajo donde ya no había rocas peligrosas. Después de trabajarla un rato, la saqué y la metí en mi bolsa de pesca. Pesaba algo más de 2 kg.

● UN DOBLETE PARA EL RECUERDO

El pozo siguiente, hondo y largo, siempre me tuvo fascinado. Tenía un buen presentimiento. Al lanzar la mosca por tercera vez, sentí un pique brutal, seguido de un violentísimo "rush" y sin ningún salto. Otra marrón. Estaba seguro de que era un ejemplar grande y la empecé a "trabajar" con mucho cuidado: después de acercarla unos 40 m, la trucha saltó salpicando el agua y se metió otra vez en la profundidad; un ratito después sentí otra vez el tirón y el peso me pareció excesivo. El tirón se hacía cada vez más violento,



hasta que unos 30 m más adelante empezó el "baile". Las dos truchas saltaban una casi al lado de la otra salpicando el agua varios metros alrededor: después de varios saltos, se sumergieron en la profundidad del pozo y daba la impresión de que se hubieran clavado en el fondo.

Mientras tanto, yo me acerqué y, siempre con el hilo tenso, dando cortos tirones, trataba de incitarlas a

luchar. No había caso; permanecían "clavadas" sin que yo pudiera moverlas. De repente, por sí solas, al principio despacio, enfilaron corriente arriba acelerando cada vez más buscando la protección de la fuerte corriente. Sin aflojar el hilo las dejé ir, sabiendo que frenarlas sería perderlas. . . Saltaron dos veces más y, con toda velocidad, volvieron otra vez al mismo lugar en el que el pozo tenía más profundidad, refugiándose de nuevo en el fondo. Ya resuelto a todo y con el brazo cansado, salí a la orilla para tratar de sacarlas de una vez, pasara lo que pasase. . . Despacio pero firme, empecé a recoger el hilo con el "reel": pesaban mucho pero se dejaban llevar; a unos 5 metros de la orilla, donde ya había poca profundidad, las vi bien claramente. Eran más grandes de lo que yo me imaginaba. De emoción, empecé a temblar. Unos dos metros antes de la orilla, al verme, tiraron furiosamente y volvieron a su lugar. Para no dejarlas descansar, repetí el mismo procedimiento, pero con igual resultado. En el próximo, ya sentí menos resistencia, no obstante tuve que repetir la operación varias veces hasta que conseguí sacarlas. Entre las dos pesaban casi doce kilos.

Todo esto duró más de una hora, así que tenía los dos brazos completamente cansados. La lucha había sido dura y pareja. Recién en ese momento me di cuenta que el viento arreciaba y que

Otra vista del río Limay, colector de diversos cursos cordilleranos, aquí en las proximidades de Piedra del Aguila, describiendo repetidas eses en su descenso al Atlántico.

algunas ráfagas eran demasiado molestas.

● FINAL DE UNA JORNADA FELIZ

Más que satisfecho del resultado de la pesca volví directamente al campamento, en el cual mis dos compañeros ya estaban sentados al lado del fuego y con las caras muy contentas. Les había ido muy bien, especialmente por la calidad de las piezas cobradas.

El viento rugía amenazadoramente y las cumbres de las montañas estaban cubiertas de nubarrones negros. En las cercanías, sobre la margen izquierda del río se alzaba una alta colina de pendientes escarpadas, con enormes rocas desiguales de formas caprichosas, que daban la impresión que de un momento a otro se desprenderían y rodarían hasta el río. Inmensos y sombríos "nimbus" nacarados en su parte superior por los rayos solares, amenazaban con rasgar su seno y emparar la calcinada tierra.

A pesar de todo, decidimos pernoctar allí, para ver si al día siguiente mejoraba el tiempo. De noche, la luna se elevó en el cielo por encima del entoldado de nubes, iluminando un mundo estafalario y fantástico con su resplandor mortecino. Por la mañana, el viento aullaba fuerosamente y amenazaba la lluvia. Levantamos el campamento para emprender el viaje de vuelta a Bariloche, largo y tedioso.

Pescando con dos moscas siempre se obtiene mejor resultado que con una sola y si la suerte ayuda un poco para sacar dos truchas a la vez, grandes, la lucha que el pescador sostiene con ambas y la emoción que siente, son casi incomparables. ●

EL FRANQUEO
SERÁ PAGADO
POR EL
DESTINATARIO

RESPUESTAS POSTALES PAGADAS

DISCOS CBS S.A.I.C.F.

APARTADO ESPECIAL N° 196
CORREO CENTRAL
1000 CAPITAL FEDERAL

LA IMPORTANTE MISION



FIGURA 1

FIGURA 2

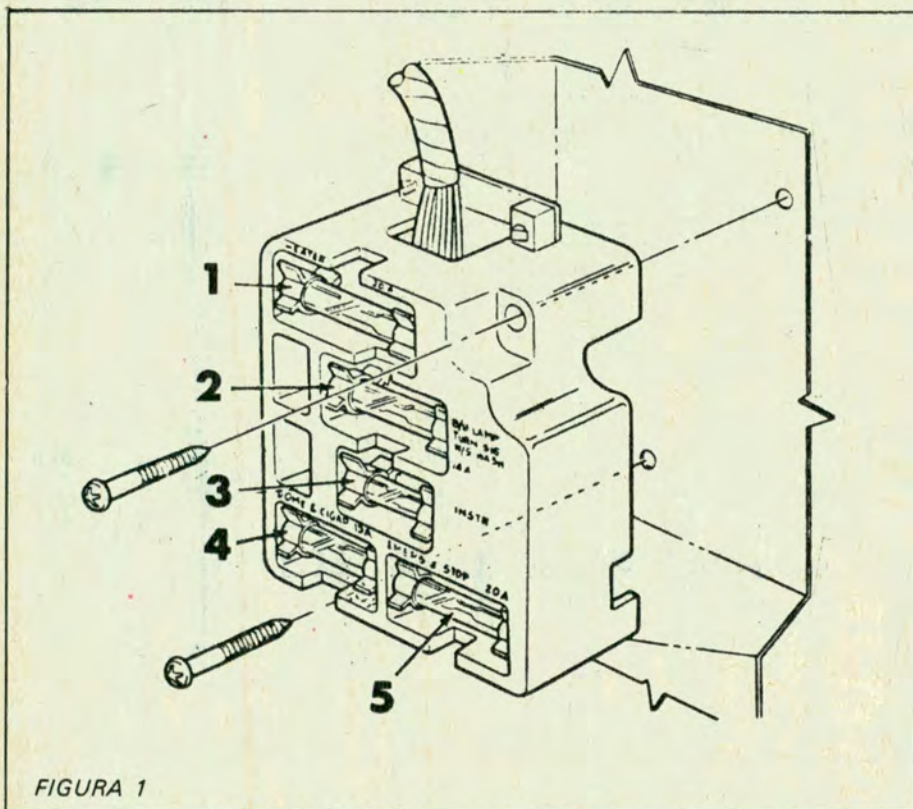
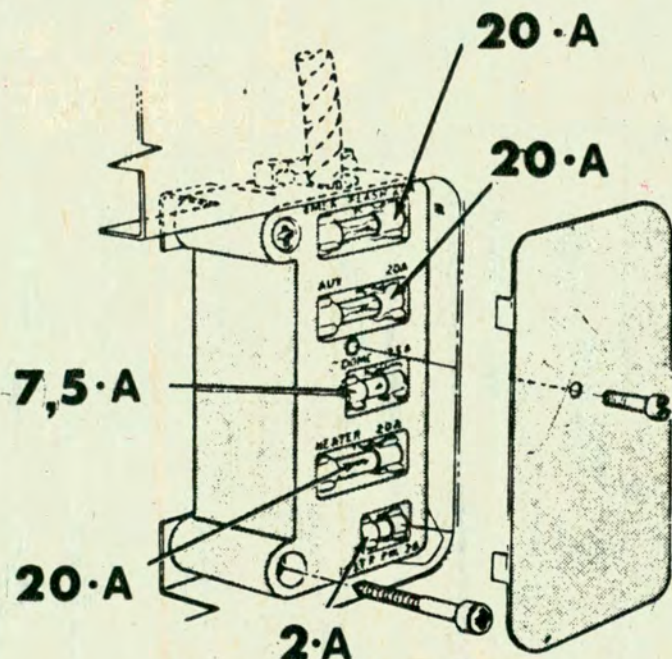

AL PRODUCIRSE un corto circuito en la instalación eléctrica de un automóvil, aumenta en forma anormal la intensidad de corriente que circula por los cables y aparatos. Como consecuencia directa, los valores establecidos de temperatura se sobrepasan y el efecto del corto circuito puede provocar la inutilización inmediata de los componentes afectados del ramal. Además, si se quema la aislación plástica de los cables, se puede originar un principio de incendio.

Para disminuir al mínimo estos riesgos, se instalan fusibles que se conectan en serie a los distintos ramales, es decir, que toda la corriente para un determinado equipo debe pasar por ellos. Los utilizados en los automóviles son del tipo cartucho y consisten en un pequeño tubo de vidrio con terminales de conexión, en cuyo interior se encuentra un hilo o lámina de metal conductor de bajo punto de fusión, como el cinc, plomo o estaño (este último funde a los 231, 5°C).

Si por alguna causa la intensidad de la corriente que pasa a través del fusible aumenta peligrosamente, su lámina conductora se funde por efecto del calor (de aquí su denominación) y se interrumpe el paso de corriente antes de que afecte a los cables y aparatos. *El fusible es el componente más sensible de la instalación, para proteger a sus circuitos.*

Los fusibles se agrupan generalmente en algún compartimento especial en el recinto del motor o dentro de la cabina, debajo del tablero de instrumentos o en una cavidad de éste. Se conectan a la caja de fusibles los cables de los circuitos protegidos, y de acuerdo con los requerimientos de corriente de los mismos, se coloca el fusible adecuado, el que lleva grabado en uno de sus terminales la intensidad nominal en amperios (A), la normal que no provoca daños. Si se duplica su valor, se denomina intensidad de fusión, bajo la cual se detiene el paso de corriente. La intensidad nominal que admite un fusible depende del metal empleado en el hilo o lámina y de su sección, la que al ser mayor permite una intensidad más alta.

Fig. 1. Imagen de una típica caja de fusibles instalada en el compartimento del motor sobre el tabique del torpedero. Los cinco fusibles protegen a los siguientes circuitos y componentes: (1) Motor de la calefacción y desempañador de la luneta (20 A); (2) Luces de giro, de marcha atrás y motor del lavaparabrisas (14 A); (3) Tablero de instrumentos y su conjun-

DE LOS FUSIBLES

• REEMPLAZO DE FUSIBLES

Para simplificar la instalación eléctrica, en muchos casos un solo fusible protege a varios componentes; por ello, si éstos dejan de funcionar simultáneamente, lo más probable es que se haya fundido, lo que puede ser comprobado inspeccionando en forma visual su lámina conductora. Los fusibles quemados se reconocen por el filamento cortado y el cristal ennegrecido a causa de la fracción de metal vaporizado. En algunas cajas de fusibles se señala mediante inscripciones a qué circuitos protege cada uno de ellos, mientras que en otras disposiciones se debe consultar el manual de instrucciones del automóvil para identificar a los circuitos protegidos.

Si los fusibles se funden con frecuencia es señal de un corto circuito y debe revisarse el sistema correspondiente. Al instalar un nuevo fusible, verifíquese que asiente correctamente en los sujetadores elásticos y que su intensidad nominal sea la necesaria, pero nunca mayor que la especificada. *En ningún caso se colocarán en su reemplazo cartuchos de fusibles revestidos de papel de estaño, alambres u objetos similares, ya que se anula su misión y se pueden ocasionar deterioros de gran magnitud, pues el proceso puede culminar en un incendio.*

• INTERRUPTORES AUTOMATICOS

Reemplazando a los fusibles, en algunas instalaciones se colocan interruptores que cortan en forma automática e intermitente la corriente cuando los valores de intensidad son peligrosos. Este tipo de interruptor automático ofrece la posibilidad de que la corriente circule en forma intermitente por un determinado circuito sin causar daños, ya que se impide el recalentamiento. Sin embargo, y como es lógico, la utilidad que presta esta corriente para efectuar trabajo es limitada.●

Más allá de analogías de tipo político, podemos afirmar que un fusible es un implemento que tiene por delicada misión sacrificar su propia integridad para preservar la del conjunto, en caso de producirse un corto circuito.

Por JORGE GUALTIERI

LOS IMPREVISTOS NO TIENEN SEÑAL

Un chico jugando, un peatón desprevenido, un conductor distraído, siempre surgen de improviso. En estos casos no basta con apretar el pedal.

Además de sus reflejos, será necesario que sus frenos estén en excelentes condiciones.

Haga controlar periódicamente los frenos de su vehículo.

Y si necesitan reparación o cambio, exija lo mejor, productos repuestos para frenos

WAGNER LOCKHEED.

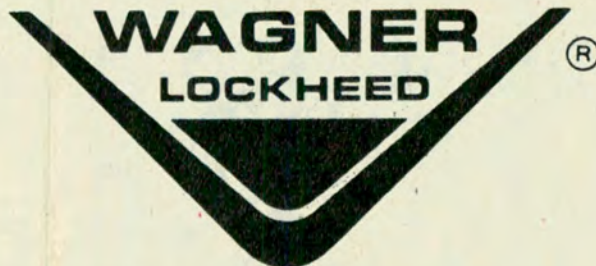

Fabricado por FARLOC
Seguridad total en frenos

to de luces (12 A); (4) Encendedor de cigarrillos, luz de techo y luces de posición (15 A); (5) Luces de emergencia y otros componentes (20 A).

Fig. 2. Caja de fusibles instalada en el interior de la cabina, debajo del tablero de instrumentos. Las flechas indican la ubicación de los fusibles y su intensidad nominal en amperios (A).

autoclub informa

OTRA EMPRESA SE SUMA A LA TV COLOR

Otra empresa se integra en el mercado nacional al grupo de fabricantes de televisores de color. Se trata de *Audinac*, de amplio prestigio en el rubro audio. Mediante un convenio especial con *The Victor Company* (JVC), la empresa local fabricará bajo licencia una línea de receptores cromáticos para el mercado argentino. Al prestigio internacional de JVC, se suma el respaldo de Audinac, que sin duda dará como resultado un producto de la más alta calidad y de confiabilidad y garantía aseguradas. Por otro lado, es importante destacar que ampliando el espectro de posibilidades comerciales, Audinac también importará una línea completa de equipos de video color para el hogar.

ENCUENTRO MUNDIAL DE ORNITOLOGIA

Para la última semana del mes de noviembre del corriente año (25/11 al 1° de diciembre), la *Asociación Ornitológica de Plata* ha preparado la realización, en la ciudad de Buenos Aires, del *Primer Encuentro Iberoamericano de Ornitología y Mundial sobre Ecología y Comportamiento de las Aves*, con la adhesión de varias instituciones nacionales e internacionales, entre ellas el Consejo Nacional de Investigaciones Científicas y Técnicas, la Secretaría de Estado de Ciencia y Tecnología de la Nación, la Comisión de Investigaciones Científicas de la Provincia de Buenos Aires, la Sociedad Científica Argentina, la Asociación Argentina de Ciencias Naturales, la Facultad de Ciencias Exactas y Naturales de Buenos Aires, las Facultades de Ciencias Naturales, de Veteri-

naría y Agronomía de La Plata, del Instituto y Fundación Miguel Lillo de Tucumán, de los Museos Argentino de Ciencias Naturales y de La Plata, Jardines Zoológicos de Buenos Aires y de La Plata; del Consejo Superior de Investigaciones Científicas de España, Organización de Estados Americanos, UNESCO, Consejo Internacional para la Preservación de las Aves y otras.

Durante el encuentro se llevarán a cabo sesiones de trabajo referidas a los temas siguientes: *Anatomía, fisiología y genética; Paleontología y filogenia; Taxonomía y zoogeografía; Ecología y migraciones; Protección y conservación; Ornitología aplicada; Metodología para la investigación, manejo y educación ornitológica; Historia, bibliografía y miscelánea.*

Los idiomas oficiales serán castellano, portugués e inglés. Se ha fijado como fecha límite para la recepción de trabajos el 30 de setiembre. Las inscripciones, adhesiones y sugerencias se reciben en la Asociación Ornitológica Argentina, 25 de Mayo 749, 2° piso, Capital, a nombre del presidente de la Comisión Organizadora, profesor Juan Daciuk.

Dada su trascendencia es inminente la declaración como "de interés nacional".

EL BINGO EN SADOS

Gran éxito tuvo la reunión mensual de bingo que, auspiciada por la Liga Naval Argentina, se efectuó en los salones de SADOS, Avda. Antártida Argentina entre calles 3 y 5, Puerto Nuevo. Los próximos encuentros tendrán lugar los viernes 7 de setiembre, 5 de octubre y 9 de noviembre, de 21.30 a 0.30.

Las personas interesadas en



asistir pueden solicitar información ampliatoria en los teléfonos 40-5817, 49-5869 y 45-2603. Estas reuniones han sido autorizadas por Resolución 788/79 del Ministerio del Interior.

ESQUI EN BUENOS AIRES

En la sexta planta del edificio de *Proveeduría Deportiva* que funciona en Callao 666, se hallan habilitadas las únicas pistas electrónicas de nieve del país y se dictan permanentemente cursos intensivos. La práctica que se realiza es equivalente a tres clases impartidas en cualquier centro de este deporte invernal, lo que permite economizar los gastos ocasionados por traslados, hospedajes, medios de elevación, locomoción, profesor, etcétera. Además, se constituye en el primer paso fundamental para una mejor asimilación de las indicaciones en la nieve. No hace falta poseer equipo, pues éste es facilitado durante la duración del curso.

Asimismo, como un complemento de la enseñanza, se pasan todos los días, mañana y tarde, películas de diferentes torneos internacionales de esquí.

DÍA DEL PERIODISTA

Con motivo del Día del Periodista, celebrado el 7 de junio, llegaron a la Redacción de *Autoclub* muchísimas notas de felicitación y buenos augurios. En la imposibilidad de contestarlas individualmente, utilizamos esta sección para agradecer tantas muestras de afecto de nuestros lectores y amigos.

EQUIPO OFICIAL FORD DE COMPETICION

En una recepción ofrecida en los salones del Alvear Palace Hotel de la ciudad de Buenos Aires, Ford Motor Argentina y la Comisión de Automovilismo Deportivo de Concesionarios Ford presentaron dos nuevos vehículos que se incorporan al equipo oficial de competición de esta marca.

Se trata de una Coupé Taunus, para la categoría de Turismo de Carretera (motores de hasta dos litros de cilindrada), y un monoplaza con motor Taunus, para la categoría Mecánica Argentina Fórmula 2.

En sus carreras de presentación, ambos vehículos serán conducidos por el piloto Esteban Fernando.

REUNION DE TURISMO

La dirección del Departamento Nacional Austríaco de Turismo organizó durante el mes de mayo próximo pasado una reunión de sus delegados en América Latina. Se efectuó en el hotel Liao-Liao, de San Carlos de Bariloche. El objetivo principal de la convención fue el análisis de los mercados turísticos en América Latina y la planificación de las actividades turísticas austríacas en esta región para el futuro. Asimismo, la ocasión sirvió para tomar contacto con las autoridades locales a fin de impulsar la afluencia mutua de turistas entre Argentina y Austria. Como lugar de la convención se eligió precisamente Bariloche, porque Austria, país de esquí, se siente muy ligada con este centro argentino de turismo internacio-



nal. Además, como es de conocimiento general, en Bariloche, al igual que en otros centros de deportes de la nieve, se hallan instalados artefactos elevadores de procedencia austríaca.

Finalizada la reunión, el doctor Helmut Zolles, director general del *Departamento Nacional Austríaco de Turismo*, junto con otros funcionarios que lo acompañaban, visitaron las Cataratas del Iguazú.

MODELOS PARA ARMAR

"El primer automóvil tipo juego desmontable", así ha sido definido el último producto salido de los talleres del Mini Marcos: el Midas. Trátase de un pequeño automóvil de carrocería autoportante de vitrofibra, que deriva de la misma fórmula del Mini Marcos, utilizando los conjuntos de tracción delantera de la Serie-A de Leyland (de 850 a 1.300 cc), aunque se trata de un 2X2 provisto de una portezuela trasera con luneta, que se abre y cierra a partir de brazos rellenos de gas. En su mitad delantera conserva los conjuntos de suspensión del Mini, mientras que la trasera emplea una suspensión propia Dermott a base de resortes helicoidales. Sus neumáticos deportivos 70 SP Fórmula Dunlop, vienen montados en llantas de aleación de 43 cm de diámetro.

La "autoportante" de fibra de vidrio contiene toda una serie de facetas de seguridad, tales como protección antivuelco, cerraduras antirrobo, parabrisas laminado, columna de dirección de seguridad y depósito de carburante aislado. En el habitáculo, unos paneles moldeados terminados en ante, recubren el interior de las puertas, el techo y el tablero.

TURISMO Y DEPORTES AUDACES

Es lo que ofrece la revista "Slalom", de reciente aparición. Impresa en papel ilustración, con abundantes notas a todo color, la nueva publicación se dirige a un sector de lectores que podemos imaginar en franco crecimiento en nuestro país.

Los deportes de invierno encuentran particular acogida en la nueva publicación —tenemos en nuestra mesa los dos primeros números—, que ofrece amplias notas informativas y un detallado trabajo en el que se investiga cuánto cuesta esquiar en la Argentina. Otro trabajo despliega el abanico de centros invernales argentinos. La aventura está representada por el relato de un periplo en kayak de Miami a la costa venezolana, a través del Caribe. También se propone, en el marco de este legendario mar, una jornada de buceo en busca de un bergantín hundido el siglo último en esas aguas.

"Slalom" es una publicación mensual de Editorial Paisajes. Carlos Hugo Muselli (director responsable), Mario Meschen-gleser (director ejecutivo) y Ernesto Alberto Grossi (jefe de redacción), encabezan su staff.

VIAJES CULTURALES Y EDUCATIVOS

La Obra Cardenal Ferrari —entidad civil sin fines de lucro— cuya sede central se encuentra en Moreno 1921, Capital Federal, fue fundada en nuestro país en 1927 y recientemente ha inaugurado su *Departamento de Turismo y Viajes* culturales y educativos. Este nuevo programa institucional estará coordinado por el licenciado Evaristo J. González Silva, un experto en el tema.

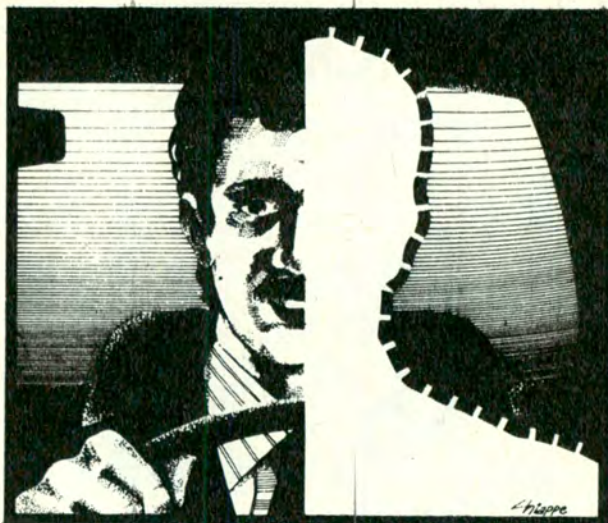

Saber conducir es sólo la mitad de lo que a usted le conviene saber.

Usted, que ya domina el volante, complete sus conocimientos.

Capacítase para detectar y solucionar los problemas mecánicos más frecuentes, inscribiéndose en la Escuela de Mecánica del Automóvil Club Argentino.

Los cursos, abiertos para socios y no socios, incluyen Mecánica ligera, Carburación y Encendido.

Durah 50 horas, se realizan en variados horarios y usted puede incorporarse en cualquier momento.

Inscríbese y adquiera la seguridad de ser un automovilista completo, capaz de superar cualquier falla de funcionamiento que surja en su coche.

ESCUELA DE MECANICA

AV. VELEZ SANSFIELD 850 CAP. TEL. 21-4086/6650



autoclub 43



aquí nosotras



Pescaditos de Colores

Una cocina bonita es algo que está al alcance de cualquier ama de casa con sólo tener todo ordenado y cuidando la armonía de los detalles. Por ejemplo, a este delantal azul con bolsillos canguro, se le han aplicado tres graciosos pescaditos de tela contrastante, que se multiplican en los individuales y las agarraderas, formando un alegre conjunto.

44 autoclub

Rápido y Delicioso

Cualquiera de nosotras cuando tenemos invitados a comer, comenzamos a desesperarnos pensando cuál puede ser el menú que guste a todos, que no altere nuestro presupuesto y que, sobre todo, nos deje tiempo libre para arreglarnos como nuestros amigos se merecen.

Es por eso que quiero sugerirles un menú completo que podrá preparar con anticipación: arroz marinero, pequeñas brochetas con ensalada de palmitos y de postre, ensalada de frutas con crema. Las cantidades que le doy son para 4 personas.

Arroz marinero: cocinar durante 15 minutos, 200 grs. de arroz en agua salada

con un dedal de azafrán. Colar y enjuagar con agua fría. Agregar una lata de sardinas en aceite bien deshechas y condimentar con jugo de limón. Servir desmoldado, adornado con lechuga y camarones limpios condimentados con limón.

Brochetas de carne: cortar en dados 400 grs. de lomo sin grasa, 100 grs. de jamón en un trozo y 100 grs. de panceta ahumada. Ensartar alternadamente en palitos de caña, con algunas hojitas de salvia. Ponerlas en una sartén con muy poco aceite y dar vueltas para que se doren parejo, salar y pimientar. Servir calientes con ensalada de palmitos.





Eligiendo Tapados

Seguramente, éste es el mejor momento para comprarnos un buen tapado, puesto que, como ya casi estamos a fin de temporada, muchas casas de moda están de liquidación y podremos conseguir mejores precios, pero también debemos tener en cuenta que, como este año ya lo usaremos po-

co, el modelo que elijamos debe ser superpráctico, tipo sobretodo, para lucir el próximo invierno que, según los anticipos europeos, seguirán llevándose a mitad de pierna como este año y... con las infaltables botas, que a nosotras nos gustan tanto y nos resultan tan prácticas, para todo momento.

Gloria de los Jardines



No quiero dejarme llevar por mi entusiasmo y hablar de la belleza de las azaleas, porque ¿quién no queda extasiado ante uno de estos arbustos florecidos?; solamente quiero decirles que las azaleas, de origen oriental, cuyo nombre genérico es el de rododendros, si se cultivan en tierra y en lugar adecuado pueden alcanzar varios metros de altura y un diámetro notable. Sin embargo, también pueden florecer muy bien en terrazas y balcones, teniendo en cuenta determinadas condiciones: terreno ácido y húmedo; exposición al sol de la mañana, nunca al de la tarde; amparo de los vientos, fertilización regular y constante y eliminación de yuyos y hojas secas.

CASILLA PORTABLE "CANADIENSE"

Av CABILDO 4460 Bs As Tel 70 0803

Ideal para vivienda, depósito, cuadrillas, taller, obrador, garage, fin de semana, etc.

FACIL DE ARMAR

Solicite catálogo - Visite la fábrica
Construida en madera cepillada nacional. Techo asfáltico acanalado. Con 1 puerta, 1 ventana. Sin piso, 3 x 3 m.

Precios del día • En fábrica \$ 660.000.- Embalada y entregada a la empresa transportista que se indique: 3 x 3 \$ 700.000.- 3 x 4 \$ 850.000.- 3 x 5 \$ 1.000.000.- 3 x 6 \$ 1.150.000.- Pieza 3 x 3, cocina 2 x 2 y porch \$ 1.500.000.- Hay otros modelos. Envíos al interior.



ANEXO:
CERCO
PARA
OBRAS

ALUMINIO INTEGRAL F. B.

CERRAMIENTOS - DIVISIONES DE OFICINA
FRENTE DE NEGOCIOS - MAMPARAS DE BAROS
TOLDOS - PROTECCIONES PARA BALCONES
TALLERES PROPIOS - PRESUPUESTO SIN CARGO

COCHABAMBA 580 CAPITAL 221-0841

Gimnasia Jugando

En los niños, el juego es una actividad natural y espontánea con la que ejercitan su capacidad física e intelectual. Es decir, jugar es el estado normal y más importante de la vida infantil. Con el desarrollo de la capacidad motriz, el niño comienza, a través de su inteligencia a coordinar sus movimientos y a relacionarse con el medio ambiente. Ahora bien ¿por qué no convertir el juego en una verdadera gimnasia? entendiéndola por gimnasia a la serie de movimientos controlados, pero, claro está, haciendo que ésta sea una verdadera diversión. Para esto nada mejor que los juegos de jardín, en los que, además de que se disfruta del aire libre, ayudan a desarrollar los músculos. Por ejemplo: el tobogán obliga a subir escaleras y como el sube y baja, robustece los músculos de las piernas; la hamaca fortalece los músculos abdominales y los brazos; las paralelas favorecen la elasticidad de la columna vertebral y mejoran el sentido del equilibrio y... en fin, que cualquiera de estos juegos están orientados para que el niño normal desarrolle su musculatura en forma simple, es decir, jugando.

Tricky



PARA EQUIPAMIENTOS DE:
JARDIN DE INFANTES

COLEGIOS CLUBS
PLAZAS Y EDIFICIOS

Proyecto y asesoramiento técnico.

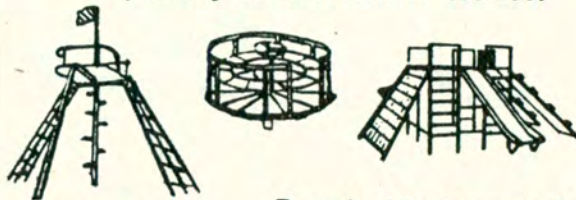

Para Instituciones solicite
catálogo ilustrado
Nuevos modelos



Amplios planes de financiación

**Puerta
Norte**

Avenida del
Libertador 91
Esq. Av. Gral. Paz
Vicente López
Tel. 795-0763

APRENDA A CULTIVAR

"ARBOLES MINIATURA"

(Bonsai)

"NUEVO METODO DE DESARROLLO ACELERADO"

COMO PROFESION:
para ganar todo
el dinero que desee.

COMO "HOBBY":
un entretenimiento
que le dará
permanentes
satisfacciones.

No son necesarios
conocimientos previos
de jardinería, ni lugares
ni herramientas especiales.
Las Lecciones se imparten
por correo certificado.



Imagínese los
árboles más fuertes,
grandes y hermosos...

¡PERO CON SOLO
40 CENTIMETROS
DE ALTURA!

Solicite información
GRATIS a:

**INSTITUTO
DE BOTANICA
ORNAMENTAL**

Casilla de Correo 41

Sucursal 11 - 1411 Buenos Aires

MUY IMPORTANTE

Somos botánicos y
cultivadores
profesionales dedicados
exclusivamente a la
enseñanza del Bonsai:
su mejor garantía para un
aprendizaje serio y eficaz.

NOMBRE _____

DIRECCION _____

LOCALIDAD _____

PROVINCIA _____

(Si no desea cortar la revista, méncionela y
escriba por separado) AC

ITINERARIOS PATAGONICOS
SAN CARLOS D





E BARILOCHE-LAGO PUELO

La zona cordillerana patagónica guarda para el viajero curioso panoramas singulares, apartados de las rutas más transitadas por los turistas gregarios. Internarse en estos vericuetos —entre montañas, bosques y lagos— tiene el doble atractivo de un retorno a la naturaleza casi en estado virgen y de paladear paisajes inéditos, a los que debemos acceder poniendo alas a la imaginación y venciendo la poltronería.

Por FERMIN LUQUE



El campamento en Lago Puelo, un rincón muy agradable, con su entomo de montañas y el bosque. Hay otros lugares, a orillas del lago, en los que también se puede acampar.

gentino. Poco después se acababa el pavimento, aunque era inminente la inauguración de un nuevo tramo que recorre toda la costa oeste del lago Guillermo. Nosotros fuimos por el viejo camino que va bordeando el lado este, con cien curvas, casi tocando el agua, por lo que es recomendable hacerlo con cuidado y con buena luz. (*)

● ENTRE CERROS

De ahí en adelante no tendríamos ya, hasta Puelo, el dulce paisaje de los lagos. El camino pasa entre cerros y por la Pampa del Toro, para llegar al puesto de la Gendarmería Nacional sobre el río Villegas. Es un lugar muy hermoso, que contrasta con la visión también atractiva de los altos cerros que limitan la visión en gran parte de la ruta recorrida. Y entre los cuales se divisan, por momentos, brillantes y escarpadas cumbres, seguramente inaccesibles, casi siempre de colores claros, y tonos grises. Por su forma justifican los nombres que el mapa les asigna: Cordón Aspero y Cordón Serrucho.

Poco después del Puesto Villegas se suavizarán los panoramas al pasar por El Foyel primero y por Río Foyel, después, ambos puntos poblados a los que beneficia ese curso de agua. Ya las montañas se han alejado y se atraviesan fértiles valles formados por el citado río y sus afluentes y por el Quemquemtreu y el arroyo Los Repollos.

● EL BOLSON

Aunque esta vez pasamos poco tiempo en El Bolsón, no podemos dejar de mencionar el progreso alcanzado por esa ciudad y los valles de su influencia, propicios por su clima para el cultivo

A VEINTE kilómetros de El Bolsón, y a 150 de San Carlos de Bariloche, sobre la Cordillera, exactamente en la frontera con Chile, está el lago Puelo. La vecindad del macizo andino puede hacer pensar en bajas temperaturas constantes, aun en la estación estival. Curiosamente, ocurre lo contrario: en el lago Puelo suele hacer calor fuerte en verano —aunque siempre refresca por la noche— y en general la zona goza de un clima propio, muy benigno, a consecuencia de su baja altura sobre el nivel del mar: sólo 200 m. El Nahuel Huapi y los lagos vecinos están a más de 700 metros.

Las singulares características del Parque Nacional Lago Puelo están dadas por ese clima, que permite disfrutar ampliamente los panoramas que ofrecen el lago, rodeado de montañas, y los importantes cursos de agua que integran su cuenca hidrográfica. Por el norte, recibe el Puelo al río Azul, enroscado por el vigoroso arroyo Los Repollos; por el este le llega el hermoso Epuypén, responsable del fértil valle del mismo nombre, y por el sur, los ríos Turbio y Alerzal. Sin contar otros aportes de

vertientes y cascadas, en los que es pródiga la zona.

● PARAISO AGRESTE

El Parque Nacional Lago Puelo tiene todas las condiciones para convertirse en un importante centro de atracción turística. Por ahora no cuenta con las comodidades indispensables para dar seguridad al veraneante que arriba desde lejos, que desea caminos pavimentados y buenos hoteles y hosterías. Pero ambas cosas llegarán en un futuro, más o menos cercano, y vinculado con el crecimiento de El Bolsón y el mejoramiento de los accesos a Esquel, ya que Lago Puelo se encuentra, prácticamente, sobre la ruta que lleva a esa ciudad.

Por ahora los privilegiados admiradores de Lago Puelo son los acampantes que llegan hasta sus orillas con su casa a cuestas o en el baúl del automóvil o a remolque. Nosotros, en nuestra pequeña y veterana carpa, pasamos, en enero último, unos días junto al hermoso lago, admirando sus aguas verdes, los montes llenos de vegetación, las cumbres nevadas, los árbo-

les y las flores y ese calorcito tan apreciado por los friolentos y friolentas y por las madres con niños pequeños.

● LA RUTA DESDE BARILOCHE

Aun desde Bariloche, donde estábamos, nos resultó un buen tirón, ya que de los mencionados 150 kilómetros sólo unos cuarenta se hallaban entonces pavimentados, y el resto era de ripio. Es un camino bastante duro, entre montañas, aunque no presenta dificultades severas. Hermosos panoramas se alternan durante el trayecto que, sin detenciones, puede hacerse en tres horas. Pero las tentaciones son muchas como para pasar de prisa ante ellas. A poco de salir de Bariloche nadie puede quedarse indiferente ante el gran lago Gutiérrez, rodeado de montañas y con densos bosques en sus orillas; casi enseguida nos espera otro colosal espejo de agua, el Mascardi, cuyo color esmeralda se admira desde distinto ángulo durante media hora, hasta llegar a la villa del mismo nombre, luego de pasar por la simpática estación de servicio del Automóvil Club Ar-

REPUBLICA ARGENTINA



DESCUBRA PRIMERO SU PAIS.



ACA

1904 AUTOMOVIL CLUB ARGENTINO 1979

EXCURSIONES ACA HASTA EN 18 CUOTAS NO INDEXADAS.

FLSCHI/SCH/AGENTA

Sorprendente Bariloche.

8 días inolvidables. Transporte en los confortables autopullman del ACA. Bariloche (con hotel de primerísima categoría), Circuito Chico, Llao-Llao, Colonia Suiza, lago Moreno, Los Arrayanes, Cerro Catedral, El Chocón y todo lo que Bariloche y el ACA pueden darle!

Media pensión. Salidas semanales.

El litoral lo espera.

13 días en autopullman (asientos reclinables, calefacción, visión panorámica, etc.) Santa Fe, túnel subfluvial, Paraná, Corrientes, Paso de la Patria, santuario de Itatí, Posadas, Ruinas jesuíticas de San Ignacio, Puerto Iguazú, Cataratas. Visitas a Foz de Iguazú, (Brasil) y Puerto Stroessner (Paraguay), Yapeyú, Paso de los Libres, Uruguayana, Concordia, Salto Grande, Parque Nac. El Palmar.

Media pensión. Salidas semanales.

Valles, cuestras y quebradas.

13 días de sol y espléndidos paisajes, La Cumbre, valle de Punilla, Valle de la Luna (Ischigualasto) cuestra de Miranda, Chilecito, Tinogasta, Belén, la cuestra de la Chilca, Catamarca (Feria Artesanal, Fábrica de Alfombras y Tapices) gruta de la Virgen del Valle etc. Transporte en autopullman.

Media pensión. Salidas semanales.

Su norte, los valles Calchaquíes.

14 días con la mágica belleza del Norte, Tucumán, dique El Cadillal y Rosario de la Frontera, Jujuy (Planta general Savio, Salón de la Bandera, iglesia San Francisco). Toda la quebrada de Humahuaca: Volcán, Tumbaya, Purmamarca (las montañas pintadas), Tilcara con su Pucará y famosos museos, Salta (cerro San Bernardo, quebrada de San Lorenzo, la Catedral con el Cristo del Milagro, etc.), Santa Rosa de Tastil (Parque Arqueológico, Quebrada del Toro), Cafayate (Museo, bodegas, etc.) Por los valles, a Tucumán (Casa Histórica, Catedral, Iglesia de la Merced, etc.)

Media pensión. Salidas semanales.

Exclusivo:

Islas Malvinas y Tierra del Fuego.

Duración 7 días. Salida desde Buenos Aires y Mar del Plata, en los Jet F 28 de LADE. Estadía en Puerto Stanley, con visitas a lugares típicos, museo local y una pingüinera. T. del Fuego: Ushuaia, el Beagle, lago Fagnano y otras excursiones.

Pensión completa. Salidas semanales.

Informes: Sede Central, Salón Turismo, piso 1º y principales filiales del interior.



ACA

Automóvil Club Argentino

SERVICIO PARA SOCIOS. ENTIDAD SIN FINES DE LUCRO. LEGAJO D. N. S. T. N° 0076.



◀ Península San Pedro, en el lago Nahuel Huapi, junto al cual se inició el itinerario.

▲ A 15 kilómetros de San Carlos de Bariloche nos encontramos con el hermoso lago Gutiérrez.

▲ En el camino a El Bolsón, que cruza ásperos cordones antes de abordar fértiles valles.

◀ El campamento de Lago Puelo tiene las comodidades necesarias. Aquí el sector de baños.

de frutas, incluidas las guindas y las frambuesas que le dan fama a la región. Claro que la verdadera riqueza de *El Bolsón* es, por ahora, la producción de sus chacras y quintas de verdura, sus cultivos de lúpulo —los mayores del país— y sus sembradíos de cereales. La ciudad es una isla poblada en ese mar de soledades que es la *Patagonia*. Calles pavimentadas, plazas públicas, buenos hoteles, comercios, cinematógrafos. Hasta una rotisería y una heladería. Para volver a tener todo eso habrá que regresar a *Bariloche* o recorrer 190 kilómetros hasta *Esquel*...

● UN PUEBLO DE FRONTERA

Por un buen enripiado se llega desde *El Bolsón* hasta la localidad de *Lago Puelo*, convertida en los últimos años, por decisión oficial, en un floreciente pueblo de frontera. Allí donde hace poco más de un lustro sólo había cuatro casas, ahora se ven los modernos edificios del *Banco de Chubut*, el *Hospital Regional*, la *Dirección Provincial de Parques*, el *Correo* y alguna otra dependencia. Hay lindos chalets y un conjunto de casas económicas, todo lo cual integra la infraestructura necesaria para los planes de desarrollo ya en ejecución, los cuales incluyen una racional explotación forestal, la adjudicación de chacras, créditos para vivienda y otros beneficios promocionales. Los bosques de *cipreses*, *lengas* y *coihues* (hasta los *eucaliptos* crecen bien), justifican por sí solos las inversiones, en una tierra y en un clima propicios para muchas explotaciones.

● EL PARQUE NACIONAL

Cinco kilómetros más al sur está el lago, que en su extremo occidental —unas dos leguas— se convierte en un angosto río que, a baja altura, consigue atravesar la *Cordillera* para formar, ya en *Chile*, otro curso similar y otro lago. El camino nos lleva hasta el extremo nordeste

La mejor edición de lujo de la

SAGRADA BIBLIA (Recíbala en su casa y páguela en cinco cuotas...)

GANE 50% GRAN OFERTA EXCLUSIVA!

Más de 200 ilustraciones y mapas

En 5 tomos a todo color

Revivirá mágicamente escenas inolvidables a través de reproducciones de cuadros de Fra Angélico, Velázquez, Rubens, Brueghel, Piero Della Francesca, El Greco, Murillo, Ribera, Grao Vasco y otros. Con claros mapas ilustrativos que lo ubicarán en el lugar de los hechos que se relatan y con fotos que documentan la realidad actual de los escenarios bíblicos...



Testimonio de gratitud del Papa hacia el Editor

Esta edición cuenta con la bendición apostólica del Santo Padre quien agradeció expresamente a todos los que colaboraron en ella



Secretaría de Estado del Vaticano

La mejor biblia de habla castellana. Comentada por Mons. Straubinger. Aprobada por el Cardenal Primado de la Argentina.

VEA AL DORSO los detalles de esta colosal OFERTA ¡EXCLUSIVA!

Ni Mao Tsé Tung lo ignoró!

El libro sobre el que se edificó la humanidad. El mayor y más actual de los best-seller. El eterno libro de las más bellas historias. Para unos, un auténtico manantial de vida. Para otros, una eterna polémica. Pero sin duda es el libro que más pasión a la humanidad. Sin embargo, no todos lo hemos leído. Es más: existe la falsa creencia de que el libro de los libros es sólo una guía de actitudes para el creyente. Falso. Decididamente falso. La Sagrada Biblia es mucho más que eso. Es épica y narra la evolución de la humanidad desde el principio del mundo hasta Jesucristo. Es subyugante y lírica en el Cantar de los Cantares y en Las amentaciones. Es didáctica en Los Proverbios. Por eso los grandes líderes no pudieron ignorarla. Ha sido fuente de inspiración para Kennedy y de Gaulle... Es un libro que nadie puede ignorar. ¡usted... Leerlo es un verdadero deleite.

RECORTE Y ENVIE HOY MISMO ESTE CUPON
No necesita sobre ni estampillas



Deseo recibir en mi casa La Sagrada Biblia (EN 5 TOMOS)

Marco con una X la forma de pago de mi preferencia

EN 5 ENTREGAS MENSUALES SIN ENVIAR DINERO
Al recibir el primer tomo pagará al correo \$ 36.500.- Luego al recibir cada uno de los 4 tomos restantes pagará al correo \$ 29.790.- cada una. 583-E

PLAN TRES PAGOS.
Acompaña a este cupon giro postal/bancario/cheque N° por \$ 36.500.- Luego, al recibir cada una de las dos entregas pagará a correo \$ 36.500.- por vez. 280-D

OFERTA ESPECIAL POR PAGO ANTICIPADO.
Acompaña a este cupon giro postal/bancario/cheque N° por \$ 89.750.- del Banco a la orden de Discolibro S.A.C.F.A.I como pago total. 280-A

El precio tendrá vigencia por 45 días.

ROGAMOS ESCRIBIR EN LETRA DE IMPRENTA APELLIDO Y NOMBRE EN ESE ORDEN

DOMICILIO (ESCRIBIR UNA SOLA LETRA O NUMERO EN CADA CASILLA)

LOCALIDAD COD. POSTAL PROVINCIA

PARA DISCOLIBRO ART. PLAN COD. CH. COD. PROV.

Enviar inmediatamente por correo a DISCOLIBRO S.A.C.F.A.I. Chacabuco 860 - Capital Federal (1069)

EN TODOS LOS CASOS ESTAN INCLUIDOS LOS GASTOS DE ENVIOS, SUSCRIPCION Y EMBALAJE. USTED NO PAGARA NI UN SOLO PESO MAS.



El libro de los libros entregado en su casa!...

Y páguelo en cómodas cuotas a la mitad de su precio!...

GRATIS

Examine gratuitamente en su hogar la calidad y envergadura de esta joya editorial sin compromiso de compra. Vd. dispone de ocho días para tomar una decisión. Si Vd. decide que no le interesa, basta con que nos la devuelva y le reintegraremos el dinero que haya abonado.

5
TOMOS

con 1575 páginas de 29 x 20 cm

Encuadernación en simil cuero. Estampaciones al fuego en seco y oro.



Esta edición contiene 63 maravillosas láminas de los más grandes Más de 150 clásicos del arte. ilustraciones y mapas

A TODO COLOR!

Por solo
\$ 89.750
LA COLECCION COMPLETA



Y GANE UN 50% MAS CON ESTA OFERTA EXCLUSIVA.

RESPUESTAS POSTALES PAGADAS

EL FRANQUEO SERA PAGADO POR EL DESTINATARIO

discolibro SACFAI

APARTADO ESPECIAL N° 513
CORREO CENTRAL
(1000) BUENOS AIRES

GARANTIA

La jerarquía editorial de esta monumental edición está garantizada por los comentarios de Monseñor Juan Straubinger —la máxima autoridad en temas de exégesis latinoamericana— la aprobación de su Eminencia Reverendísima el Cardenal Primado de la Argentina y por la especial bendición, con que el Papa Sr. Juan Carlos Granda y todos quienes colaboraron en esta edición.

Atención al público en salón de exposición y ventas, de lunes a viernes de 8 a 20 hs.; sábados de 8 a 13 hs.

ESTACIONAMIENTO GRATUITO.

de lago Puelo, donde se halla el camping de Parques Nacionales. Hacia el sur y hacia el oeste, con orillas cubiertas de bosques, ríos y arroyos, se extiende el lago. El Parque Nacional que lo rodea forma un rectángulo, con uno de sus ángulos apoyado en el macizo andino.

Antes de llegar al camping del lago Puelo el camino atraviesa los bien cuidados jardines que circundan el elegante chalet en que vive con su familia Frank Williams. Hace 18 años que es guardaparque y la forma en que ha mantenido a Lago Puelo justifica su prolongada permanencia en el cargo. Entre dalias y rosas gigantes y flores de todo tipo, nos habla orgullosamente del parque y sus características; nos enseña los bien cuidados caminos y la prolija disposición de los elementos contra el fuego, que es su gran motivo de preocupación en el verano. Todo parece estar muy bien preparado para una emergencia. Por las dudas, Frank Williams casi no se ha movido de lago Puelo en todos esos años.

● EL CAMPING

Desde hace 8 años el camping de lago Puelo cuenta con una unidad sanitaria muy completa, con agua caliente, que se hizo necesaria ante el creciente

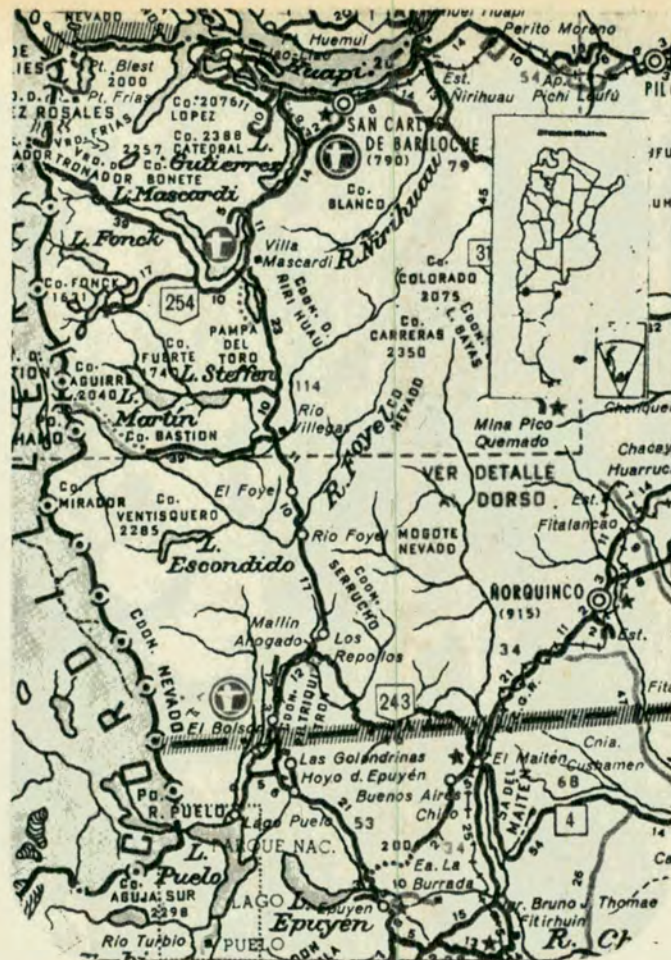

número de familias que concurrían regularmente. Muchas proceden de El Bolsón y Epuýén, pero la fama del lugar y de su buen clima se ha extendido y son frecuentes los visitantes de lejanas provincias. Pedro Pascual Oyarzo, el simpático concesionario y encargado de la proveeduría, nos muestra or-

guloso los testimonios de viajeros europeos y de otros continentes que han pasado algunos días allí. Oyarzo se las arregla para todo: vende helados cuando el calor aprieta, consigue leche fresca para los niños, o un chivito o un cordero, o una guitarra, u organiza una fiesta folklórica.

● BOSQUES, LAGO, PECES

La tarifa para acampar era en enero de 1.000 pesos diarios por persona. Alrededor de la unidad sanitaria hay unos 30 amplios sitios arbolados con relucientes mesas, pesados bancos y la consabida parrilla. Pero el bosque se extiende y existen otros lugares igualmente preparados a la orilla del lago. Fácilmente pueden pasar del centenar los acampantes, siempre que soliciten la autorización correspondiente. En el lago, con playas dilatadas de fino canto rodado y suave declive, es frecuente que la gente se bañe, ya que, aunque el agua es más bien fría, el sol calienta fuerte. La mayoría se da un remojón, los más valientes nadan un rato, y luego todos toman sol hasta que el calor los anima de nuevo a entrar en el agua.

Algunos turistas llevan sus lanchas de motor o sus botes, y siempre alguien pesca practicando trolling. Por la noche, mostrará orgulloso en el campamento las truchas conseguidas. ●

(*) Al poco tiempo de que el autor de esta nota recorriera la zona, fue habilitado el nuevo tramo que sigue la costa occidental del lago Guillermo, mientras que el viejo camino —por el cual él transitó— ha sido clausurado. Esto no invalida la exposición; todo lo contrario, la hace más placentera.

accesorios para casas rodantes LINEA COMPLETA



● Heladera a Gas 220 y 12 V



● Cocinas con Horno



● Enganches Un Modelo para cada Marca de Auto. Listo para Colocar



● MUEBLES COMPACTOS con heladera bajo mesada y quemadores. Alto total del mueble 0,85 cmts. Fabricamos a medida muebles y mesadas.

ENVIOS AL INTERIOR



● YAMAHA generador eléctrico 2 y 4 tiempos. Produce 220 o 12 v. Para CASAS RODANTES, embarcaciones, casas de campo, comercios, industrias; etc.

● Además, acoples antivuelcos Bombas 12 v. Ventanas con mosquiteros, desde \$ 54.500.— Aereadores Cenitales. Ruedas Timoneras. Piletas para baño y cocina, etc.

● INODORO TIPO NAUTICO

2 modelos: con motor desintegrador de 12 v. o a palanca.

También inodoros químicos importados con cámara séptica adosada.



AV. MAIPU 742
V. LOPEZ
TEL. 795-3503
795-4335

LA BATALLA DEL RIO DE LA PLATA

HUNDAN AL "GRAF SPEE"!

Esta es la historia de la dramática batalla naval que hace 40 años conmovió a nuestro país y al mundo.

Sepa cómo fue hundido el legendario acorazado alemán, cuyos restos aún yacen bajo las aguas del Plata.

Fiel a una antigua tradición marinera, el capitán Hans Langsdorff no quiso sobrevivir a su nave.

Por RICARDO MOLINARI



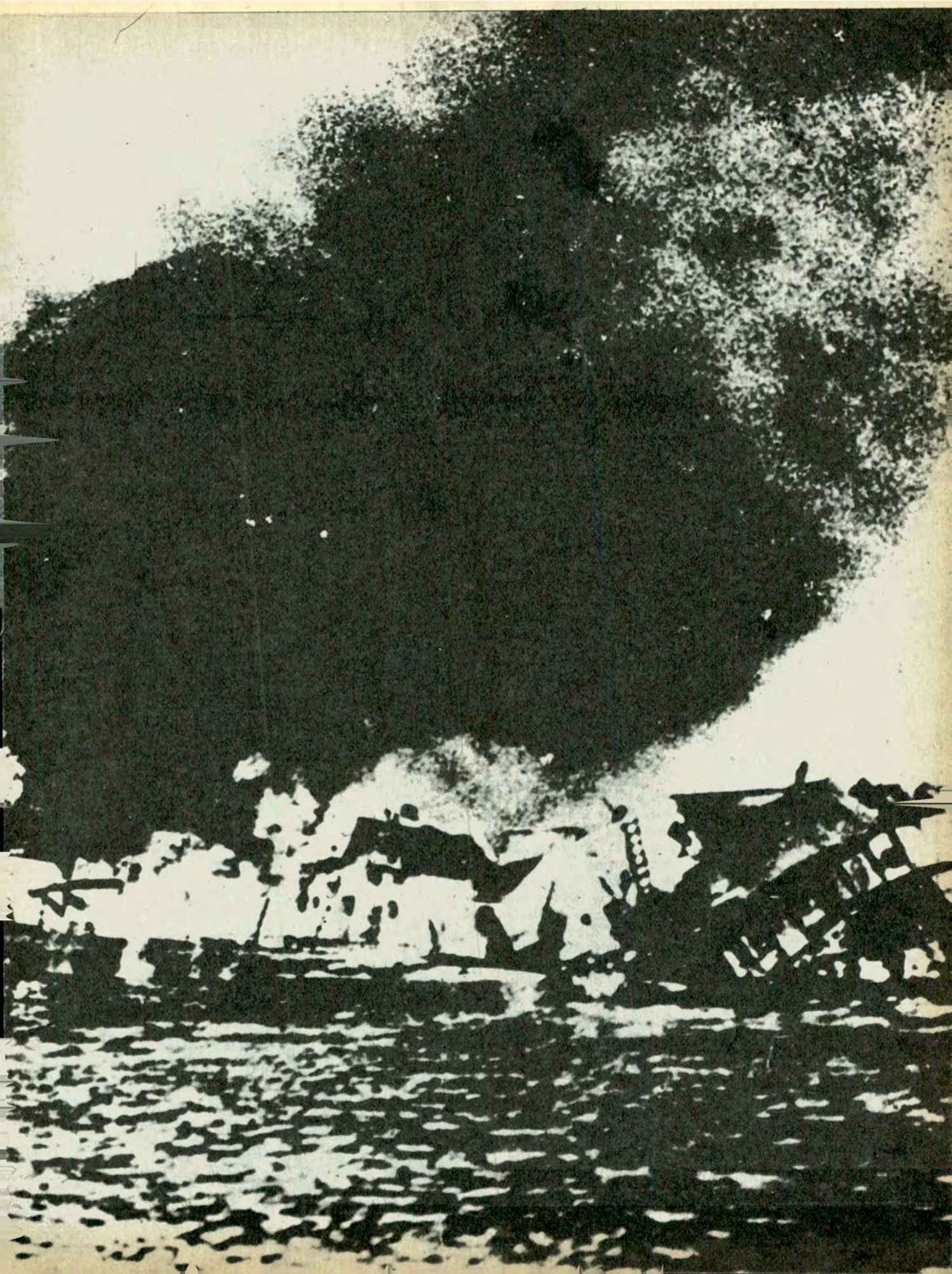

TRECE de diciembre de 1939. Los primeros destellos del amanecer iluminan las aguas del Atlántico Sur. Surgiendo entre la neblina que cubre la superficie del mar, se desplaza velozmente hacia el oeste la imponente mole gris de un moderno barco de guerra. Es el "Graf Spee", el famoso "acorazado fantasma" alemán que desde el estallido de la Segunda Guerra Mundial, acaecido tres meses atrás se ha convertido en el terror de la navegación aliada. Ahora, antes de emprender el regreso a Alemania, el "Graf Spee" se apresta a descargar un último y sorpresivo ataque como culminación de su mortífera campaña de cien días en el transcurso de la cual envió a pique 15 barcos enemigos. Su objetivo: la desembocadura del río de la Plata, donde afluyen permanentemente los mercantes británicos que recalán en Buenos Aires y Montevideo.

Mientras la nave se aproxima silenciosamente a la costa uruguaya, veintitrés barcos de guerra ingleses y franceses de todas las categorías —cruceros, acorazados, portaaviones, destructores— rastrean incansablemente el océano en su busca. Esa gigantesca "cacería", iniciada por el Almirantazgo británico a mediados de octubre de 1939, tiene una finalidad única y terminante: hundir al "Graf Spee". Pero hasta ese momento el "acorazado fantasma" y su astuto comandante, el capitán Hans Langsdorff, han logrado eludir exitosamente a todos sus perseguidores.

● INTUICION AFORTUNADA

Esta vez, sin embargo, uno de los "cazadores" está a punto de acorralar a la presa. Es el comodoro británico Harwood, comandante del grupo de persecución "G" quien, estudiando los aparentes movimientos del "Graf Spee", ha deducido acertadamente que el acorazado se desplaza de la zona

del Cabo de Buena Esperanza (escenario de su última victoria), hacia el Río de la Plata, adonde es posible que arribe en la segunda semana de diciembre.

Harwood, consiguientemente, se dirige hacia ese mismo destino con su flotilla, originalmente integrada por cuatro cruceros pero ahora reducida a tres (el "Exeter", el "Ajax" y el "Achilles") a causa de los desperfectos sufridos por uno de ellos (el "Cumberland"), que se encuentra en ese momento en reparaciones en las islas Malvinas. A pesar de la inferioridad de sus unidades frente a la tremenda potencia de fuego del "Graf Spee", el audaz comandante británico no vacila en intentar su destrucción.

● "¡FUEGO!"

El encuentro tiene lugar a las 6 de la mañana del día 13 de diciembre. Tal como lo había intuido Harwood, el "acorazado fantasma" se presenta en la posición prevista, próxima a la costa uruguaya. En el "Graf Spee" resuenan de inmediato las alarmas, cuando los vigías detectan a los cruceros enemigos. Instalado en el puente de mando, el capitán Langsdorff enfila sus potentes prismáticos hacia la formación enemiga. "¡Artilleros: listos para entrar en acción!". Su orden resuena en las torres de tiro que dirigen sus cañones de 11 pulgadas hacia las distantes siluetas de las naves adversarias. "¡Fuego!" Con un estampido ensordecedor las piezas descargan la primera andanada. En ese momento los cronómetros indican las 6 horas y 17 minutos.

Los vigías del "Graf Spee" han identificado ya a sus rivales: el crucero pesado "Exeter", y los livianos "Ajax" y "Achilles" que, aprovechando su superioridad numérica, se desplazan en abanico, tomando rumbos divergentes para atacar desde distintos ángulos y obligar al acorazado a dispersar el fuego de sus torres.

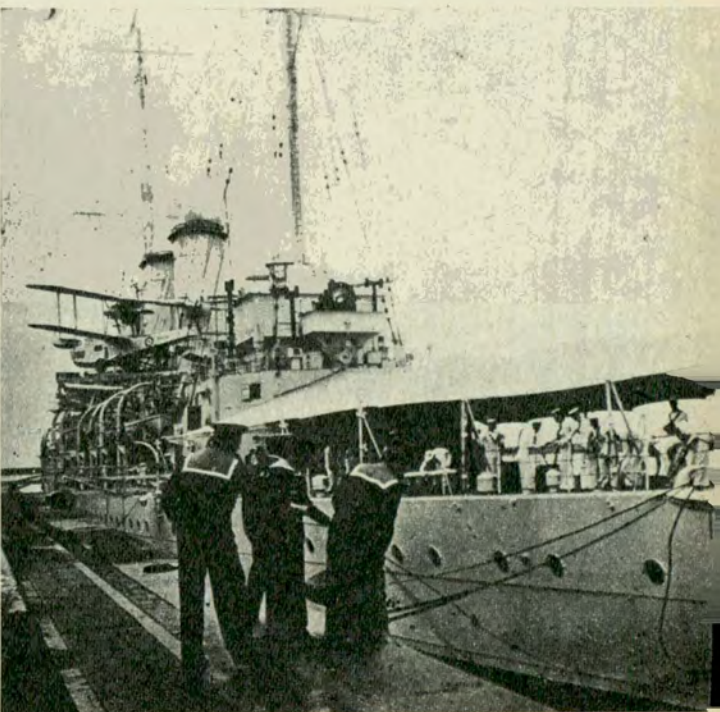
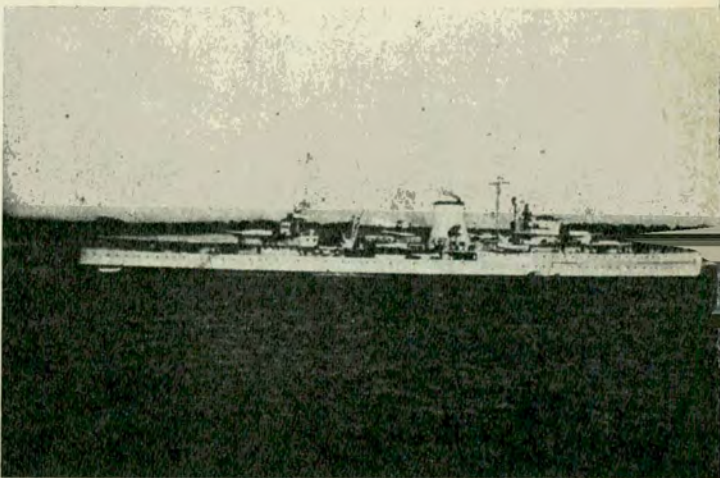
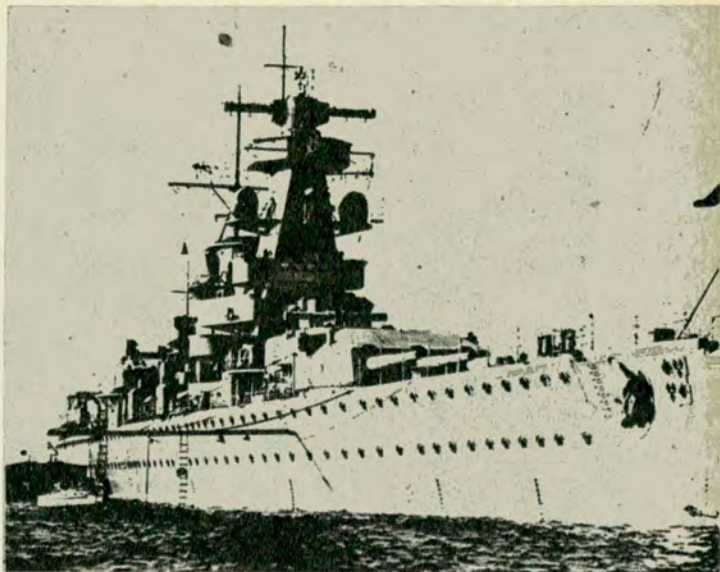

El "Exeter", fotografiado en el puerto de Mar del Plata, durante una visita en diciembre de 1937.

Fotografía del acorazado de bolsillo "Almiral Graf Spee" tomada también en diciembre de 1937.

El "Ajax", anclado junto a la base de submarinos de Mar del Plata, en el año 1937.

El combate se torna encarnizado. Los proyectiles del "Graf Spee" dan de lleno contra la obra muerta del "Exeter", su rival más peligroso, causándole gravísimos daños. En medio de los

estampidos y el silbido de la metralla, el capitán Langsdorff dirige el combate desde el puesto elevado de la galería del trinquete. Esa posición le permite observar directamente el desarrollo de la acción que se vuelve más y más difícil, pues el "Ajax" y el "Achilles" se aproximan temerariamente, disparando todos sus cañones, forzando al acorazado a dividir su fuego.

Las esquirlas alcanzan en dos oportunidades a Langsdorff, hiriéndolo levemente, pero éste permanece en su puesto, decidido a enviar a pique a sus rivales.

● BATALLA SIN VICTORIA

A las 6,30 el "Exeter" es alcanzado por dos impactos del "Graf Spee" que, pese a ser acosado continuamente por los cruceros livianos, no cesa de martillar con su artillería principal al crucero pesado británico. Desde la cu-

bierta del "Ajax", su nave insignia, el comodoro Harwood contempla como el "Exeter" desaparece envuelto por una gigantesca columna de llamas y humo.

La batalla parece acercarse a una decisión, favorable nuevamente al "acorazado fantasma". Este redobla sus disparos contra los cruceros livianos y causa graves averías a ambas naves (una granada estalla junto al puente del "Ajax", y sus esquirlas matan y hieren a numerosos tripulantes). La situación del "Exeter", por su parte, es realmente desesperada, como quedará registrado ulteriormente en el parte redactado por su capitán al Almirantazgo:

"Sin compás, sin equipos mecánicos para pasar órdenes, solamente con la torre de popa en condiciones de tiro, con un enorme incendio a bordo, con varios compartimientos bajo agua, escorado 7 grados y con la proa muy sumergida..."

Pese a ese estado, el crucero prosiguió respondiendo al cañoneo demolidor del "Graf Spee", al que alcanza con varios proyectiles. Finalmente, a las 7,40, la cámara de municiones es invadida por el agua, y la última torre del "Exeter" deja de funcionar. Se convierte entonces en un verdadero "blanco flotante" para su rival, pero el comandante germano no aprovecha la magnífica oportunidad que se le presenta para rematarlo. ¿Por qué?

"Nuestro capitán consciente que el "Exeter" se escape detrás de una cortina de niebla ya que de esa manera, tendremos ocasión de deshacernos primero de los cruceros livianos a los que todavía no hemos podido tomar bajo fuego concentrado..."

Esta es la explicación que da en su diario el teniente Rasenack de la dotación del "Graf Spee", con respecto a la decisión del comandante Langsdorff quien, confiado en que luego de destruir al "Ajax" y al "Achilles" hundirá sin inconvenientes al desmantelado "Exeter", deja así que la victoria se escape de sus manos.

● RUMBO A MONTEVIDEO

Al permitir la evasión del "Exeter", su presa principal, el acorazado alemán enfrenta con toda su artillería a los dos cruceros livianos, pero éstos, provistos de velocidad y movilidad de destructores, esquivan los proyectiles de su rival y continúan acosándolo sin tregua, haciendo diecisiete impactos en su estructura y causándole sangrientas bajas. El "Graf

ACORAZADO DE BOLSILLO

Cuando Alemania fue derrotada en la Primera Guerra Mundial (1914-1918), una de las preocupaciones fundamentales de sus vencedores fue privarla permanentemente de una flota de alta mar poderosa. Así, a través de las disposiciones del Tratado de Versalles, firmado en 1919, los germanos se comprometieron, entre otras cosas, a no volver a construir grandes acorazados en el futuro. Pero esa obligación no tardó en ser burlada gracias al ingenio de los diseñadores navales alemanes que a comienzo de la década de 1930 produjeron los navíos de guerra conocidos como *acorazados de bolsillo*. Esta curiosa designación se originaba en el hecho de que esos acorazados, pese a su reducido tonelaje (10.000 toneladas), contaban con un poder de fuego y una capacidad combativa equivalentes a la de los más poderosos acorazados. El "Graf Spee", perteneciente a esa categoría, fue botado en 1934 y constituyó, según el criterio de los expertos, una verdadera obra maestra de la ingeniería naval (para reducir el peso de su casco, se lo soldó eléctricamente en su totalidad). Estaba impulsado por 8 motores Diésel con una potencia total de 54.000 HP, que le permitían desarrollar velocidades de hasta 26 nudos. Tenía un radio de acción de 10.000 millas y, por lo tanto, estaba en condiciones de operar profundamente en las líneas oceánicas de navegación del enemigo. Su armamento principal estaba integrado por dos torres armadas cada una con tres cañones de 11 pulgadas (280 mm), emplazadas a proa y popa.



ENVIOS AL INTERIOR

COLOCACION 5 MINUTOS

DESDE \$ 65.000.-

SE COPIAN

PERO NO SE IGUALAN

FUNDAS SUPERFUND

LA FUNDA PERFECTA PARA SU AUTO

Casa Central:

ALSINA 2761-65 - T. E. 97-3211 - 93-6871

EL AUTENTICO BOUCLE DE TOALLA Y BICOLOR



DIONISIO POGGIO E HIJO S. R. L.

DIAGONAL 73 N° 2180 - LA PLATA

Spee se ve así obligado a rectificar y reajustar continuamente la dirección y el alcance de tiro de sus piezas para alcanzar a los escurridizos cruceros y, al mismo tiempo, debe realizar permanentemente maniobras evasivas para eludir los torpedos que estos lanzan contra su casco.

El comandante *Langsdorff* resuelve finalmente poner término al difícil combate en el cual ha agotado ya la mitad de sus proyectiles. Ordena entonces romper contacto con los británicos y alejarse a toda máquina rumbo al puerto de Montevideo, donde se propone fondear para reparar las averías que ha sufrido el acorazado. El "Ajax" y el "Achilles", a pesar de los graves daños y bajas experimentados, se mantienen tenazmente sobre su estela como dos perros de presa.

A las 19 horas los vigías del "Graf Spee" avistan un barco de guerra que se interpone en su camino. Resueñan las alarmas y la tripulación cubre inmediatamente los puestos de combate. El barco, empero, es rápidamente identificado como el crucero oriental "Uruguay". Cuando cae la noche, los cruceros ingleses intentan lanzarse al ataque al amparo de la oscuridad y sus granadas estallan muy cerca del acorazado. *Langsdorff* ordena responder el fuego con sólo dos andanadas para ahorrar municiones. Esas descargas, empero, no bastan para alejar a los obstinados perseguidores, que sólo se distancian cuando la nave germana dispara contra ellos dos nuevas andanadas de sus gigantescos cañones.

● ¿NO HAY ESCAPATORIA?

A la medianoche exacta del 13 de diciembre, el "Graf Spee" detuvo sus máquinas y echó anclas en el puerto de Montevideo, causando conmoción en la ciudad, pese a lo avanzado de la hora. La noticia, a su vez, se difundió inmediata-

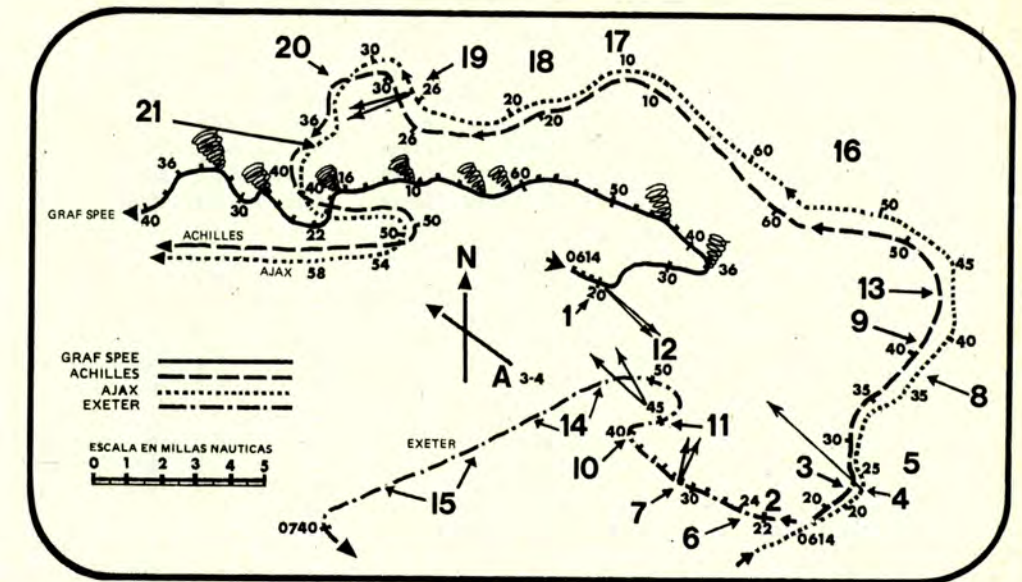

COMBATE NAVAL DEL RÍO DE LA PLATA, 13 DE DICIEMBRE DE 1939. A. Fuerza del viento 3-4. 1. El "Graf Spee" abre fuego sobre el "Ajax" y el "Exeter". 2. El "Exeter" abre fuego. 3. El "Achilles" abre fuego. 4. El "Ajax" abre fuego. 5. Concentración de fuego de la 1ª División. 6. Impacto en torre "B" Puente fuera de acción. 7. Dispara 3 torpedos de estribor. 8. El "Ajax" catapulta su hidroavión. 9. Esquirlas impactan el D.C.T. del "Achilles". 10. Impacto en la torre "A". 11. Dispara 3 torpedos de babor. 12. Dos impactos. 13. Control telegráfico fuera de servicio. 14. Rumbo incierto. 15. El "Exeter" disparando su torre "Y" con control local. 16. Avistamiento del avión. 17. A toda velocidad. 18. Torres "X" e "Y" del "Ajax" fuera de acción. 19. El "Ajax" dispara 4 torpedos. 20. Viran para esquivar torpedos. 21. Derribada la parte superior del mástil.

mente en Buenos Aires creando similar repercusión. La guerra, imprevisiblemente, había llegado hasta las mismas puertas del territorio argentino.

En las cubiertas del acorazado alemán yacen cubiertos con lonas los cuerpos de 36 tripulantes muertos en el combate, muchos de ellos espantosamente mutilados. A su vez, en los puestos de auxilio, los médicos se esfuerzan por salvar las vidas de los heridos, que suman más de cincuenta. Al respecto recuerda el *teniente Rasenack*:

"El piso está bañado de sangre. Sobre las hamacas de lona, chorreando de sangre, yacen heridos graves, algunos sin brazos o sin piernas. Ni un solo quejido en sus labios, a pesar de sus terribles dolores..."

Langsdorff solicita autorización a las autoridades uruguayas para permanecer en el puerto un lapso prolongado, pero sólo recibe permiso para continuar fondeado 48 horas, que son las que siempre emplean las naves de guerra británicas que recalán en Montevideo. De

esta manera, el jefe germano ve frustrado su plan de aguardar en Montevideo la eventual llegada de una flotilla de submarinos alemanes, con cuyo apoyo considera posible romper la barrera que la flota británica no tardará en tender en la embocadura del río de la Plata.

Se desplazan ya hacia la zona el crucero inglés "Cumberland", los portaaviones "Ark Royal" y el acorazado "Renown". Las dos últimas naves se encuentran a la altura del puerto de Recife, en el extremo norte de Brasil, pero el Almirantazgo británico con el fin de confundir a los germanos cursa mensajes radiales en los cuales indica que se hallan mucho más al sur, y desplazándose a la velocidad máxima de 30 nudos.

Luego de conseguir una prórroga de 24 horas en el permiso de estadía y de sepultar a los caídos en el cementerio de Montevideo, *Langsdorff* envía el siguiente mensaje al Alto Mando de Berlín:

"Posición de las fuerzas en Montevideo. Además de cruceros y destructores, el

Ark Royal y el *Renown*. Bloqueo estrecho durante la noche. Fuga a mar abierto y escape a aguas alemanas, imposible. Solicito decisión acerca de si el barco debe ser hundido, a pesar de poca profundidad río de la Plata, o si prefieren internación."

● ¡HUNDAN AL "GRAF SPEE"!

La respuesta de *Hitler* no tarda en llegar. El 16 de diciembre *Langsdorff* recibe este cable cifrado:

"Intente extender permanencia en aguas neutrales. Abrase paso a Buenos Aires luchando, si es posible. No se interne en Uruguay. Intente destrucción efectiva si se decide a hundir el barco."

Las alternativas que planteaba el mensaje —extender la permanencia en Uruguay o abrirse paso luchando a Buenos Aires— eran irrealizables, pues las autoridades de Montevideo no otorgarían ninguna prórroga más al "Graf Spee", ni tampoco el acorazado podría enfrentar con éxito a los rápidos cruceros británicos en los poco

profundos y estrechos canales de acceso a la capital argentina. Langsdorff decidió por lo tanto seguir la última consigna de Hitler, y volar el acorazado.

A mediodía del 17 de diciembre, y luego de destruir con mazas y granadas todo el instrumental secreto, termina la instalación de las cargas explosivas en el "Graf Spee". Toda la tripulación trasporda seguidamente al mercante alemán "Tacoma", fondeado en Montevideo, con excepción del capitán Langsdorff y cuarenta de sus subordinados. Con esa pequeña dotación el acorazado inicia su último viaje a las 17,30 horas.

Agolpadas en los muelles de Montevideo miles de personas presencian la partida de la nave. En Buenos Aires, a su vez, toda la ciudad vive pendiente del dramático episodio que está desarrollándose, a través de las informaciones radiales. Cuando abandona las aguas territoriales uruguayas, el "Graf Spee" detiene las máquinas y echa anclas. El grupo que está a bordo embarca con Langsdorff en dos remolcadores y se dirige al Tacoma. Allí la tripulación aguarda ansiosamente el estallido. El teniente Rasenack registra así esos momentos de angustia:

"¡Estos últimos veinte minutos me parecen una eternidad! Falta 1 minuto, 30 segundos, 5 segundos... ¡Atención! En este instante sale una columna de fuego del barco... ¡El "Spee" se parece a un volcán!"

Destrozado por las explosiones el gigantesco acorazado se hunde lentamente hasta quedar semisumergido en las aguas del Plata. Las llamas calcinan su estructura de acero. En el aire, un avión explorador lanzado por los cruceros ingleses verifica el fin del temible adversario.

● EL SUICIDIO DE LANGSDORFF

Los tripulantes del "Graf Spee" abandonan el "Tacoma" y, a bordo de remolca-

dores, cruzan el río y arriban a Buenos Aires el 18 de diciembre. La población porteña, conmocionada por el hecho, vive horas de enorme expectación. Una multitud se congrega en las cercanías del Arsenal Naval, en la Dársena Norte, y frente al Hotel de Inmigrantes, donde son alojados los marinos germanos. Al día siguiente, Langsdorff reúne a sus hombres y les formula una emocionada arenga. Ninguno de ellos, en ese momento, presiente la trágica resolución que ya ha tomado el comandante.

Esa noche, cumpliendo con la tradicional ley del mar de no sobrevivir a la pérdida de la propia nave, el capitán Langsdorff, vestido con su uniforme de gala y cubierto el pecho de condecoraciones, se quita la vida disparándose un balazo en la cabeza. En la habitación que ocupaba en el Arsenal Naval fue hallado su último mensaje que, entre otros conceptos, incluía el siguiente:

"Soy el único responsable del hundimiento del acorazado de bolsillo "Admiral Graf Spee". Me siento feliz de ofrecer mi vida a cambio de cualquier duda que pudiera surgir acerca del honor de mi bandera."

Hoy, transcurridos 40 años de la dramática batalla que representó para la Alemania nazi su primera gran derrota, y 34 de la conclusión de la Segunda Guerra Mundial, muchos de los 1.044 tripulantes del "Graf Spee" que fueron internados en nuestra patria, continúan viviendo en el país, transformados en pacíficos ciudadanos. Dispersos en las grandes ciudades, como Buenos Aires, Córdoba y Mendoza, y también en pequeñas poblaciones de Jujuy, Formosa, Misiones y la Patagonia, todos los años se reúnen, al cumplirse el aniversario de la destrucción del "acorazado fantasma", para recordar acompañados por sus esposas, sus hijos, y muchos también por sus nietos, aquel trágico episodio que cambió el curso de sus vidas y conmovió a América y al mundo. ●

SUGERENCIAS... Realización EDDIE Pub. 32-1424/7989/0766

PEUGEOT

VENTAS POR MAYOR Y MENOR
TATEOSSIAN Hnos. S.A.

CABELLO 3363/65 (PALERMO) - Tel. 71-3952/8959 y 72-3957/6634



REPUESTOS Y
ACCESORIOS
FABRICACION
IMPORTACION
EXPORTACION

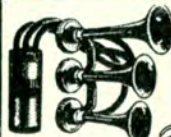

BOCINAS
ITALIANAS
musicales
y/o ruterias
IMPORTACION
EXPORTACION

Repuestos
La Comercial S.A.

WARNES 1157 • Bs. Aires • Tel. 55-5454

TODO PARA LA
ELECTRICIDAD Y ENCENDIDO
DEL AUTOMOTOR

CASA
ISIDRO

VENTAS
POR
MAYOR

GALICIA 102 - esq. Warnes 600
Tel. 55-4464 - Capital Federal

RESORTES de
SUSPENSION



PARA TODO
TIPO DE
AUTOMOTORES

...Y ESPECIALIDAD EN COMPETICION
STOCK COMPLETO - ENTREGA INMEDIATA

Filial 125 "Autódromo especial" \$ 46.900.- (Cap. Fed.)

ANICETO GOMEZ

ALBARIÑO 627 - Bs. As.
TEL. 641-2907/8429

VOLANTES



precio
sugerido
\$ 30.000

exija la marca grabada.

LA CASA DEL VOLANTE S.R.L.

Administración y Ventas:

WARNES 1400 - Tel. 58-9694
Fábrica; MATORIN 2450 - CAPITAL

CAJAS AUTOMATICAS

REPARACIONES Y SERVICE • REPUESTOS

DIRECCIONES HIDRAULICAS

COLOCAMOS CAJA AUTOMATICA Y

DIRECCION HIDRAULICA U.S.A.

A SU FALCON - FAIRLANE 6 y 8 - TAUNUS

FIAT - TORING - DODGE - CHEVY - PEUGEOT - Etc.

IMPORTADORES - EXPORTADORES

DE MARCO Hnos. S.R.L.

24 DE NOVIEMBRE 581 • Tel. 97-4410/7488

CAPITAL • ENVIOS AL INTERIOR



La Legítima MOLDURA
PROTECTORA AUTOADHESIVA

Lleva la
marca **COLORAMA** exijala

COLISAS - BURLETES
MOLDURAS PROTECTORAS
EQUIPO ORIGINAL

PRODUCTO



MICRO COMPRESOR

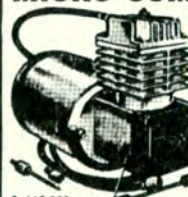

\$ 118.000.-

Alimentación
Batería 12 V.
Presión máxima
90 Lbs.
Medidas:
23 x 17 x 9 cm.
Infla neumáticos,
pelotas, botes,
etc.

GARANTIA 1 AÑO

DISTRIBUYE: CIDEA S.A.C.I.
BRASIL 1681 • Tel. 23-1805 • Cap.
ENVIOS AL INTERIOR PREVIO GIRO

TEMPORIZADOR
Electrónico



\$ 56.000.-

Controla automáticamente
el funcionamiento del limpiaparabrisas, produciendo
2 barridas con pausa
regulable de 3" a 60",
evitando daños por funcionamiento
en seco.

Facil instalación. Med. 5 x 4 cm.

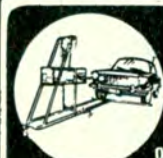

schelfi La luz es vida.

ALINEACION de FAROS en 15'

OFICINA:
RIVADAVIA 12126 - Ciudadela
A 5 cuadras Gral. PAZ

SERVICE:
LUCHTER 41 - 653-2664
En la misma manzana de la Oficina

SUSPENSION
DIRECCION
FRENOS

SOLO TRABAJOS DE
OPTIMA CALIDAD

alineación

Ferrone

LA TECNICA MAS MODERNA
AL SERVICIO DEL COCHE MODERNO

CAMPANA 5175 - CAP. - TEL. 571-7915



MONTAÑISMO
ASCENSION
AL VOLCÁN LANÍN

El autor, un experimentado escalador, narra en esta nota la ascensión a una de nuestras montañas más bellas, el volcán Lanín, situado en los Andes neuquinos. Desde su cumbre, eternamente nevada, Janz y su compañero de cordada pudieron posar sus miradas sobre la azul superficie del Océano Pacífico, una experiencia fascinante.

Por ROBERTO JANZ



▲ El cono eternamente cubierto de nieve del Lanín, es el imán que atrapa a los montañistas.

▲ Primeros tramos en "directísima" hacia la cumbre. El paisaje es imponente.



▶
**Carlos Rivera y
Roberto Janz
(autor de la nota),
"haciendo" cumbre.**



▶▶
**Grieta en un glaciar.
Uno de los obstáculos
que los escaladores
debieron superar.**

▶▶
**Una pausa para recobrar
el aliento,
en el laberinto
de hielo,
camino a la cima.**



▶▶
**En segundo plano,
entre las cumbres,
se atisba
el espejo
del lago Tremen.**

▶▶
**Uno de los montañistas
en pleno glaciar,
buscando paso entre
los bloques de hielo.**

▶
**Otra vista del lago Tremen,
contemplado desde
la cumbre del
volcán Lanín.**





ESA VEZ, Carlos Rivera y yo buscábamos algo diferente en materia de escalada y elegimos como objetivo el más bello volcán que conociéramos en el transcurso de tantas ascensiones efectuadas en los Andes. Su magnífico cono, eternamente blanco, emerge entre la cordillera sobre el límite argentino-chileno, engalanando uno de nuestros parques nacionales más hermosos. Su coraza de hielo, muchas veces oculta por las nubes, nos fascinaba, quizás por su agreste y primitivo paisaje, incentivo que nos llevara a donde árboles milenarios y gruesas coladas de lava cubren la mayor parte de la región. Su imponente figura fue elegida y forma parte del escudo de la provincia de Neuquén, despertando la misma admiración en los primeros exploradores que lo vieron, entre ellos el célebre marino *Basilio Villarino*, que en marzo de 1783 lo bautizó "*Cerro Imperial*".

● LUNES 29 DE ENERO

A las 8 hs salimos de *San Martín de los Andes* (provincia de Neuquén) con el ómnibus de la empresa "San Martín" que une dicha localidad con *Temuco* (Chile). En el transcurso del trayecto queda atrás *Junín de los Andes* y entramos en el *Parque Nacional Lanín*. A las 10 hs bajamos en el control aduanero del *Paso Tromen*, en el mismo puesto fronterizo de *Gendarmería Nacional* y a pocos metros de la casa del guardaparque. Rodeados de belleza contemplamos los Andes, tapizados aquí por un formidable bosque que trepa sobre sus faldas hasta casi el límite de las nieves eternas. Cumplimos con las formales presentaciones en la guardia y previa autorización del guardaparque para ingresar en la región. Minutos después, preparamos nuestro equipo liviano de ataque, agregando víveres para cinco días. A las 12.30 partimos en dirección al *volcán Lanín*, cuya ruta de ascensión será la faz Este, de la que estamos distantes 10 km. A través del bosque, nos abrimos paso entre la male-

za, apareciendo detrás del follaje la blanca silueta del viejo y apagado volcán, que los araucanos llamaron *Lan-Lil*, que significa "*Muerto de un atracán*". Siguiendo cauces secos, originados por los aluviones que bajan cuando comienza el deshielo, evitamos la densa vegetación, que disminuye a medida que ganamos altura, acercándonos al áspero y estéril campo de escombros volcánicos. Seguimos ascendiendo, ahora sobre largas y negras pendientes de basalto, que fueron ríos de lava en las épocas en que no había seres humanos que las contemplaran. El último período glaciario, que culminó hace 25.000 años, erosionó y dió a la base del volcán la configuración que hoy ostenta. Largas morenas laterales y frontales, y profundas gargantas, son los vestigios abandonados por los glaciares que retroceden sin cesar desde aquellos remotos tiempos. Estamos a 2.000 m de altura sobre el nivel del mar, entre el *Lanín* y la *Sierra Mamuil Malal* y pese a que tenemos una tarde plena de sol, el viento es frío. Detrás de un risco, 50 m más arriba, entre dos lenguas de hielo, instalamos un vivac, precaria forma de pasar la noche a la intemperie. Para evitar posibles vientos nocturnos, levantamos una pirca de piedras detrás de la cual cocinamos. Cerca de medianoche nos despierta un temporal de lluvia y viento. Estos sorpresivos cambios atmosféricos son característicos del microclima reinante en el *Lanín*, que suele mantener adheridos a su cumbre anillos o techos de nubes, permaneciendo largo tiempo inmóviles. A ello se suman los bruscos descensos de la temperatura.

● MARTES 30

A las 6.30 estamos ascendiendo los primeros declives de negras rocas volcánicas semicubiertas por nieve endurecida. Seguimos un arroyito que nace del planchón de hielo más cercano y a 2.300 m de altura nos colocamos los grampo-

nes. Se cubre de nubes el lugar y a los 2.530 m la niebla, el viento y la llovizna fría y penetrante nos obligaban a bajar. No insistimos por falta de visibilidad.

● MIERCOLES 31

Salimos con las primeras luces y sin desayunar. Repetimos el trayecto de ayer y subimos por el crujiente hielo que ahora brilla reflejando el sol. Nos ponemos los anteojos para nieve. El viento, que aún sopla del suroeste, cada tanto nos arroja cristales de nieve, que se elevan en torbellinos.

Son las 9.35 y hacemos un alto a 2.700 m. Bebemos con avidez el agua con vitaminas que trajimos desde abajo. Debemos racionalarla, pues aquí no se la encuentra, salvo que derritamos nieve. Continuamos subiendo en línea recta a la cumbre. La pendiente aumenta su inclinación, lo que nos induce a *encordarnos*. Escuchamos un extraño ruido, cuando calma el viento, e inmediatamente observamos una marca en la nieve que baja en nuestra dirección. ¡Es una roca! Vertiginosamente rueda y rebota, desprendiendo millares de cristales en cada impacto. Apartados de su ruta miramos cómo pasa el demoníaco peñasco, que desaparece entre los planchones de nieve, allá abajo, escuchando todavía su gol-

TODOFOTO LANUS

LOS ESPECIALISTAS DE LA FOTOGRAFIA Y CINE

Lo mejor en Cámaras-Filmadoras-Proyectores y Accesorios...

Toda la línea de Equipos y Películas Sonoras, Rollos y Revelados color DIRECTO de todas las marcas. Materiales Profesionales-Asesoramiento Técnico Ventas por mayor menor. Envíos al interior

TODOFOTO LANUS

Juan Piñeiro 94 Lanus Oeste
Alt. Av. H. Irigoyen 4500
T.E. 241-9463

(a metros de la estación)

JPC PUB
A1 032

En este tramo, ▶
los deportistas
trabajan de frente,
utilizando los grampones.



En el refugio sobre
la faz norte,
a 2.450 m.
En segundo plano,
se divisa el glaciar. ▼



pear sobre las rocas. Sabíamos de estos imprevistos, fenómeno natural de los volcanes, cuya posibilidad de estar en su camino pesa sobre nosotros como una constante amenaza. Seguimos, pero más atentos. En un descanso observo el termómetro que marca 50° C al sol, y -8° C a la sombra, datos que apunto en mi diario de ascensión. Los reflejos del sol los sentimos constantemente sobre los sectores de piel que no cubrimos. Manos y rostros comienzan a sufrir las quemaduras. Tramos de nieve blanda nos obligan a una lenta escalada, *dándonos seguro con la piqueta clavada a fondo*. La

cuerda, cuando se afloja, se desliza sola pendiente abajo. Superando el borde de 45° de inclinación, cede su ángulo, paulatinamente, faltando sólo 150 m en la altura, para llegar a la cumbre. Mis sienes parecen estallar por la tensión muscular. Recojo la cuerda y *le doy seguro* a Carlos que viene subiendo. Ya no vemos las lenguas de hielo por las que, 1.600 m más abajo, comenzamos a subir. La gigantesca bocha de hielo no nos ofrece ninguna dificultad y su brillante blancura no nos parece real. Los cristales que se desprenden a nuestro paso se deslizan por la abrupta ladera o los vuela el helado vien-

to. Apenas faltan unos metros, que avanzamos *sin darnos seguro, arrastrando la cuerda simultáneamente*, hasta que, de pronto, sólo tenemos delante de nosotros el vasto horizonte. Son las 18.40 y mi altímetro marca 3.780 m. Emocionados, nos abrazamos, ignorando el fuerte viento que amenaza con llevarnos las mochilas. Registro una temperatura de -12° C. Recogemos el testimonio que dejara la *cordada* anterior y sólo cuatro días antes de nuestra llegada. *Hacemos flamear los colores argentinos que vibran en un paño fuertemente sujeto a la piqueta. Contemplamos desde aquí arriba 360° de*

horizonte y un mar de cumbres que emergen desde las sombras. En los valles, recortan sus espejos de agua grandes y pequeños lagos que reflejan el cielo enrojecido. El astro rey, agonizante, hunde su calor en el lejano océano. A las 19.5 descendemos por la faz Norte, escapando del fuerte viento. Bajamos con cuidado, pues la nevada ladera está erizada de formidables formaciones de hielo lobular. Nos atrapa la noche, y aunque muy estrellada, no nos es suficiente la débil claridad. A las 23 desistimos en bajar al refugio que está construido sobre la ruta normal a 2.450 m de altura. Estamos todavía a 2.650 m y no nos queda otra alternativa que sentarnos a esperar el amanecer, sin más abrigo que lo puesto. Nuestra cena es una lata de leche condensada, cuyo contenido devoramos. Lo que más sentimos es la falta de agua. Por fortuna, no soplan fuertes vientos de este lado del volcán.

● JUEVES 1° DE FEBRERO

Dormitando, transcurren interminables las horas, aunque falta poco para que raye el alba. El silencio es abrumador y la oscuridad impenetrable. Apenas distinguimos los tramos nevados. Desde el naciente se corre un velo pálido y lentamente volvemos al día. *Carlos* se incorpora, saltamos y bromeamos para desentumecer el cuerpo. Comenzamos a bajar, sin grampones, por las rocas. Cuando alcanzamos el glaciar, el sol llega a nosotros y volvemos a calzarnos las puntas de acero. A las 8 entramos en el refugio y sacamos afuera las viejas y pesadas bolsas de dormir para sacudirles el polvo. Encontramos azúcar, la que mezclamos con agua de deshielo. Luego nos acostamos relajados, para recibir el bien merecido descanso. Por la tarde, regresamos al vivac, donde dejamos el resto del equipo cuando iniciamos la ascensión por la faz Este. ●

QUEDARON CONSTITUIDAS LAS COMISIONES ASESORAS PERMANENTES

Finalizado ya el proceso electoral, con la proclamación de las autoridades electas y la entrega de los diplomas —de todo lo cual informamos en el número último de **AUTOCLUB**—, procedióse a la constitución de las Comisiones Asesoras Permanentes.

ASUNTOS JURIDICOS

Presidente: doctor Marcelo Aranda; *miembros:* doctor Marcelo Gowland Acosta, doctor Juan Carlos Laurens, doctor Carlos A. Vaquer, escribano Adolfo C.A. Scarano; *asesores:* doctor Ricardo E. Aráoz, doctor Pedro C. Florido, doctor José A. Amuchástegui Keen, doctor Rodolfo del Valle, doctor Belisario Moreno Hueyo; *representantes de la Asamblea de Delegados:* doctor Ismael Montovio, escribano Ernesto Arenaza.

ECONOMIA Y FINANZAS

Presidente: doctor Juan Manuel Sandberg Haedo; *miembros:* doctor Anibal Forchieri, doctor Juan Carlos Laurens, doctor Ricardo C. J. Crespo; *asesores:* señor César C. Carman, contador Juan Carlos Peña; *representantes de la Asamblea de Delegados:* señor Carlos Ricardo Aráoz, doctor Horacio A. Girbal.

SOCIOS Y SERVICIOS DE PREVISION

Presidente: doctor Mario G. Montani; *secretario:* doctor Osvaldo E. Ferrero; *miembros:* escribano Adolfo C. A. Scarano, doctor Carlos A. Vaquer; *asesor:* doctor Luis V. Lefevre; *presidente honorario:* escribano Roberto V. Vitale; *representantes de la Asamblea de Delegados:* señor Horacio Guillermo Castro, doctor Rafael M. A. Mathe.

SERVICIOS AL AUTOMOVIL Y AUXILIO MECANICO

Presidente: doctor Juan Carlos Laurens; *miembros:* general de brigada (RE) José Bernardo Tabanera, doctor Carlos E. González Cambaceres, señor Roberto F. Marmolejo, señor Eduardo Tarraubella; *asesores:* señor Federico Lajud, escribano Roberto

V. Vitale, capitán de navío (RE) ingeniero Luis M. A. Gianelli, señor Marcos Victorica, doctor Atilio M. Rodríguez; *representantes de la Asamblea de Delegados:* señor Carlos Jorge Codazzi, señor Luis Edmundo Colombo, señor Julio J. Yorio.

TURISMO Y HOTELERIA

Presidente: señor Juan Manuel Bordeu; *miembros:* brigadier general (RE) Carlos C. Armanini, escribana Hada R. Carballal, doctor Carlos E. González Cambaceres, señor Jorge E. Revelló; *asesores:* doctor Ricardo E. Aráoz, señora Sara Pradere de Gayán, señor Jean Victor Pasture, señor René A. Ferrero, doctor Hernán de los Heros, escribano Víctor Zemborain; *presidente honorario:* doctor Luis Petraglia.

FILIALES Y DELEGACIONES

Presidente: capitán de navío (RE) Jorge A. Ledesma; *miembros:* doctor Carlos E. González Cambaceres, doctor Juan Manuel Sandberg Haedo, señor Eduardo Tarraubella, doctor Mario G. Montani; *asesores:* doctor Ricardo E. Aráoz, general de brigada (RE) José Bernardo Tabanera, señor Juan Manuel Bordeu; *representantes de la Asamblea de Delegados:* señor Antonio Ulicio Curcio, señor Raúl Manuel Lissarrague, doctor Ricardo S. Tawil.

ACTIVIDADES CULTURALES

Presidente: doctor Marcelo Gowland Acosta; *miembros:* señora Matilde T. de Calandra, escribana Hada E. Carballal, señor Juan Manuel Bordeu, doctor Guillermo L. Barutta; *asesores:* doctor Belisario Moreno Hueyo, señora Sara Pradere de Gayán, doctor Walter A. Sabrido, señor Emilio A. Bidondo; *representantes de la Asamblea de Delegados:* señora María Delfina Rodríguez de Bonafont, señora Julia Carmen de Zavala, señor Adolfo Rawski.

AUTOMOVILISMO DEPORTIVO

Presidente: señor Norberto Paoletti; *miembros:* ingeniero Rafael Sierra, señor Juan Manuel Bordeu, señor Eduardo Ta-

rraubella, señor Jorge E. Revelló; *asesores:* señor René A. Ferrero, señor Félix E. Barral, señor Alfredo Castellano, señor Jorge Augé Bacqué, coronel Roberto L. Roualdes, escribano Enrique F. Ghezzi, capitán de navío (RE) ingeniero Luis Gianelli, escribano Víctor Zemborain.

ADQUISICIONES

Presidente: capitán de navío (R) Jorge A. Ledesma; *miembros:* general de brigada (RE) José Bernardo Tabanera, señor Eduardo Tarraubella, señor Roberto F. Marmolejo; *asesores:* capitán de navío (RE) ingeniero Luis M. Gianelli, señor Federico Lajud, doctor José María Sabrido, escribana Hada E. Carballal, señora Sara Pradere de Gayán; *representantes de la Asamblea de Delegados:* señor Santiago Artusi, ingeniero Jorge Ficovich.

ARQUITECTURA Y MANTENIMIENTO

Presidente: ingeniero Carlos Marcelo Cabeza; *miembros:* in-

geniero Rafael Sierra, doctor Ricardo C. J. Crespo, general de brigada (RE) José B. Tabanera; *asesores:* capitán de navío (RE) ingeniero Luis Gianelli, señora Sara Pradere de Gayán, arquitecto Guillermo Madero, arquitecto Miguel Angel Cesari, arquitecto José L. Blanco y Astigarraga; *representantes de la Asamblea de Delegados:* arquitecto Héctor Mario Corbacho, ingeniero Roberto F. Migliaro, ingeniero Enrique Resnicovsky.

CARTOGRAFIA, ASUNTOS VIALES, COMUNICACIONES Y TRANSITO

Presidente: ingeniero Armando S. Ressia; *miembros:* almirante Augusto M. Andreu, brigadier general (RE) Carlos C. Armanini, ingeniero Rafael V. Sierra; *asesores:* capitán de navío (RE) Luis M. A. Gianelli, profesor Federico A. Daus, ingeniero Emilio E. J. Ferro, ingeniero Arturo D. A. Bonetto.

AUTOCLUB

Las Comisiones Asesoras de nuestra revista figuran en la p. 4.

COMISIONES INTERNAS DE LA ASAMBLEA DE DELEGADOS

También quedaron constituidas las cinco comisiones internas de la Asamblea de Delegados. Las integran, las siguientes personas:

ASUNTOS LEGALES

Presidente: doctor Ismael Montovio; *secretario:* escribano Ernesto Arenaza; *miembros:* ingeniero Manuel Acuña, doctor Juan Carlos Brandán, señor Horacio Guillermo Castro, doctor Ramón Freigedo, señor Antonio F. Isolabella, doctor Guillermo A. Ledesma, general de brigada (R) Luis Leguizamón Martínez, ingeniero Leonardo Monneret de Villars, doctor Eduardo Munnilla Lacasa, señor Adolfo Rawski, general de división (RE) Eleodoro Sánchez Lahoz, doctor Alberto Stainoh, doctor Ricardo S. Tawil, arquitecto Juan Carlos Toufeksian, señor Julio J. Yorio.

ECONOMIA Y FINANZAS

Presidente: doctor Fernando L. Sabsay; *secretario:* señor Carlos Ricardo Aráoz; *miembros:* señor Alfonso Castellanos Esquíu, señor Carlos Jorge Co-

dazzi, señor Roberto Díaz Muñoz, arquitecto Arturo J. Dubourg, señor Floro Florencio Encina, doctor Luis Esparbé, doctor Armando R. Fiorito, doctor Horacio A. Girbal, ingeniero Rolando Herrón, señor Guido Lutini, señor Daniel Antonio Liambías, doctor José E. Manochi, señor Luis Alfredo Ottoneillo, señor Antonio Francisco Rando, señor Alejandro Udaondo.

ACCION SOCIETARIA

Presidente: señor Raúl Manuel Lissarrague; *secretario:* señor Enrique Conlazo; *miembros:* señor Duilio Anzisi, señora Saira Adriana Arias, señor Antonio Bernárdez, señor Santiago Bianchetti, doctor Juan Carlos Lamattina, doctor Alberto J. Mazza, señor Felipe Marvaso, ingeniero Roberto F. Migliaro, doctor Rafael M. A. Mathe, señor José Osorio Luque, doctor Osvaldo Pérez Cortez, doctor Carlos A. Sierra, doctor Juan Carlos Sanguinetti, señor Miguel Angel Tollo, señora Julia Carman de Zavala.

ACCION DE SEGURIDAD

Presidente: doctor Mariano Manuel Balverde; **secretario:** señor Francisco Turon; **miembros:** doctor José María Avenaño, señor Arturo Bernaldo de Quiroz, señora María Delfina Rodríguez de Bonafón, señor Manuel Buján, señor Manuel Cao Corral, señor Luis Edmundo Colombo, señor Oliver James Coldwell, señor Horacio Carlos Debernardi, doctor Ervin Esteban Kapus, profesor Donato Magno, doctor José Matusevich, doctor Carlos Alberto Marrocco, escribano Raúl Adolfo Moneta, doctor Manuel Ortiz Basualdo, señor Hermenegildo Pini.

SERVICIOS SOCIALES

Presidente: señor Norberto G. Martelli; **secretario:** señor Antonio Ulicio Curcio; **miembros:** doctor Emilio de Alzaga, brigadier mayor (R) Pablo Osvaldo Apella, doctor Carlos Alberto Bado, señor José Domingo Brandoni, señor Osvaldo Ferrero, señora Elena Chapas de Ghezzi, señor José Andrés González Nogueira, señor Vicente Lentini, coronel (RE) Alfredo López Tabossi, señor Secundino Parada, ingeniero Enrique Resnicovsky, señor Osvaldo Rodríguez Hunter, señor Natalio E. Salvatori, doctor Juan José Torassa, doctor Pablo Alejandro Veronesi.

CONVENIO TURISTICO CON LINEAS AEREAS DEL ESTADO



El doctor César Carman y el comodoro Oscar Angel González, subdirector de LADE, firmando el convenio de cooperación.

El día 7 de junio último se firmó un convenio entre el *Automóvil Club Argentino* y *Líneas Aéreas del Estado (LADE)*, con el objeto de contribuir al desarrollo del turismo nacional. Estuvieron presentes, el presidente del ACA, doctor César C. Carman y el subdirector de LADE, comodoro Oscar Angel González.

Nuestra Entidad organizará distintas excursiones promocionales para las que utilizará las naves de la empresa aérea como medio de traslado. Por su parte, ésta aplicará un descuento equivalente al 50 % de la tarifa normal en los pasajes, y el ACA hará otro tanto en los servicios que ocasionalmente preste durante las excursiones (alojamiento, etc.).

LADE concederá un cupo de ocho plazas en cada vuelo regular para tales viajes, pudiendo esa cantidad ser ampliada cuando las disponibilidades así lo permitieren.

El convenio regirá entre el 1º de abril y el 30 de noviembre de cada año, con excepción del período de receso escolar invernal.

Las primeras excursiones, durante 7 días, recorriéndose Comodoro Rivadavia, Islas Malvinas (dos días), regresó a Comodoro Rivadavia y Río Gallegos. Desde aquí, por intermedio de *Aerolíneas Argentinas*, se llegará hasta Río Grande (Tierra del Fuego), con excursiones al lago Fagnano, Ushuaia y Lapataia.

De esta forma, el *Automóvil*

Club Argentino, esta vez con el aporte inestimable de LADE, continúa con su política de brindar a sus asociados toda suerte de facilidades para que puedan visitar nuestra Patagonia, particularmente las *Islas Malvinas*, a las que, por primera vez, puede viajar cualquier habitante del país, sin necesidad de efectuar

engorrosos trámites.

Además, según se indicó más arriba, las tarifas promocionales permiten hacer este viaje abonando la mitad de su costo real. Así, es esta una oportunidad única para conocer nuestras *Malvinas* y la hermosa *Tierra del Fuego*, con sus soberbios paisajes.

COBRE PRIMERO, ARREGLELO DESPUES

Cuando se contrata un seguro, el objetivo perseguido es siempre el mismo: *cubrirse ante eventualidades que signifiquen pérdidas o deterioros del bien asegurado*. Que el automóvil representa un capital, no constituye un secreto para nadie, pero es un capital sobre ruedas y, por consiguiente, expuesto permanentemente a mil y una contingencias.

Allá por 1904, los fundadores del *Automóvil Club Argentino* se proponían, entre otras cosas, "incrementar el turismo automovilístico". No tardarían mucho en comprobar que ello implicaba también el ineludible servicio de previsión para sus asociados.

ANTECEDENTES

En 1958 se inicia una fructífera relación en el campo previsional con la actual *Caja Nacional de Ahorro y Seguro*, que permanentemente iría adquiriendo nuevas modalidades, según las necesidades de los usuarios. Así, en 1971, nuestra Entidad amplió los convenios anteriores planificando un régimen orgánico de mutuas prestaciones, en permanente búsqueda para perfeccionar la extensa gama de servicios previsionales.

EL NUEVO SISTEMA

Siguiendo este camino, el

día 11 de junio próximo pasado, coincidiendo con la celebración del 75º aniversario de nuestra *Institución*, se inició la aplicación de un nuevo sistema para el cobro de siniestros del seguro del automotor: *el pago inmediato de la indemnización por daños*, contratado, como siempre, con la *Caja Nacional de Ahorro y Seguro*.

El asegurado no necesitará esperar a que su auto sea reparado para cobrar el monto de la indemnización. No desperdiciará su tiempo en sucesivas idas y venidas y, al contratar la reparación con el taller elegido, tendrá en sus manos el argumento decisivo: el importe total del trabajo por realizar.

A estos aspectos, ya de por sí significativos, se suman otras ventajas: a menudo para poder retirar su coche una vez realizada la reparación, el titular del vehículo debía abonarla de su propio peculio, pues los pagos se efectuaban tras la inspección y aprobación, por parte del asegurador, de las reparaciones realizadas, con el consiguiente empleo de tiempo, esfuerzos y dinero.

¿Cómo funciona esta nueva modalidad previsional? *Realizada la denuncia del siniestro y acompañada por un presupuesto, sobreviene la inspección de rigor y la evaluación de los daños. Inmediatamente se le hace*



saber al asegurado a cuánto asciende el monto de la indemnización correspondiente, el que será abonado en el acto, previa conformidad del asegurado. Finalizados los trámites pertinentes, se le extiende un cheque a la orden, que puede ser cobrado en forma inmediata. Todos estos antecedentes pasan, en el día, a formar parte del legajo del bien asegurado.

El nuevo sistema es aplicado con resultados altamente satisfactorios (el 90 % de los asegurados recibió la indemnización dentro de las dos horas de reali-

zada la denuncia), en las oficinas de *Rocamora* y *Pringles*, de 12 a 18; en estación *Flores*, Rivadavia 7530, de 7 a 13, y en *Avellaneda*, Olavarría 169, de 12 a 18, para los asegurados de Capital Federal y Gran Buenos Aires. Paulatinamente se proyecta extenderlo a otras dependencias.

De este modo, el *Seguro de Automotores del ACA* brinda a sus asociados un nuevo servicio que —teniendo en cuenta los resultados obtenidos a lo largo de tres meses de aplicación— ha de gozar de gran aceptación.

DISERTO EN TRIBUNA ACA EL PRESIDENTE DE LA CAJA DE AHORRO

Prosiguió sus tradicionales reuniones mensuales la *Tribuna ACA*, esta vez con la presencia del presidente de la *Caja Nacional de Ahorro y Seguro*, coronel (RE) *Héctor E. Walter*, quien se refirió al tema "Accionar de la Caja Nacional de Ahorro y Seguro en los ámbitos financiero y asegurador".

La reunión tuvo lugar el día 11 de julio próximo pasado y alcanzó la importancia esperada, ya que es conocida la vinculación existente entre la institución que auspicia el ciclo y la que preside el coronel *Walter*.

El orador fue presentado por el presidente del *Automóvil Club Argentino*, doctor *César C. Carman*, a quien acompañaban el vicepresidente primero de la *Entidad*, doctor *Baltasar Martínez Briones*, y otros miembros de la *Comisión Directiva*. También estaban presentes los señores *Rafael Ordóñez* y *Pedro Denizéau*, subgerentes generales de la Caja; *Moisés Alculumbre*, asesor del presidente; *Santiago Roberto Seoane*, gerente técnico y de control del Instituto Nacional de Reaseguros, y el doctor *Marcelo Gowland Acosta*, superintendente de seguros.

El doctor *Carman* afirmó, al presentar al orador, que si hubiera que establecer una escala de importancia en los temas tratados en la *Tribuna ACA*, el de la disertación del coronel *Walter* "estaría entre los de mayor relevancia para el país".

LA DISERTACION

El disertante enfatizó la filo-

sofía que dio origen a la entidad por él presidida: "la captación de pequeños ahorros para ir incorporando al sistema institucional o financiero a un sector de la población caracterizado por la escasa magnitud de sus recursos". Se refirió luego el coronel *Walter* "a la diversidad de prestaciones de la caja" y destacó también "el considerable esfuerzo financiero realizado en los últimos años por la entidad" y lo positivo de esa gestión que permitió "un importante avance operativo cuando la política de tasas de interés positivas, en términos reales, incentivó aún más el desarrollo de sistemas de plazo fijo, provocando una recomposición de los activos financieros".

Otro hecho que destacó el coronel *Walter* fue la reforma de la Carta Orgánica, a fin de lograr "la ampliación de su campo de acción, siempre teniendo en cuenta la filosofía de la Caja como entidad especializada en la adecuación y extensión a todos los sectores de la población de los beneficios del ahorro".

Con respecto al futuro, adelantó que la entidad irá incorporando nuevas líneas de crédito "dirigidas a atender la evolución y expansión de las diferentes actividades económicas y sociales que así lo requieran".

SEGUROS

Destacó la importancia del sistema de seguros de la Caja "destinado —dijo— a fortalecer

la seguridad de los habitantes del país, ya que abarca a vastos sectores de la población". Expresó, asimismo, que en el rubro "riesgos varios" se halla amparada la flota de vehículos del *Automóvil Club Argentino* y se refirió a la larga y fructífera relación entre ambas instituciones.

TAREAS DE PROMOCION

Para finalizar su exposición, refirióse a las tareas de promo-

ción social que cumple la Caja. En tal sentido, recordó que ha lanzado un sistema crediticio —con tasas de interés preferencial— a fin de que las municipalidades de las provincias de Misiones, Chaco, Formosa, Salta, Neuquén, Chubut y Santa Cruz, situadas en zonas de frontera, puedan financiar proyectos destinados al mejoramiento del medio y de la salud y a la educación de la población.



VISITA A LA FRAGATA "LIBERTAD"

El día 23 de mayo próximo pasado, el doctor *César C. Carman*, acompañado por el tesorero de la Entidad, doctor *Juan Manuel Sandberg Haedo* y otros funcionarios, realizó una visita a la fragata "Libertad", fondeada en el Apostadero Naval de Dársena Norte.

Fueron recibidos por el comandante del buque escuela, *Enrique Pedro Montemayor*. Tras recorrer la nave, el doctor *Carman* hizo entrega de una réplica del conocido "muñeco" del ACA. La estilizada fragata, que iniciaría a la semana siguiente su *XV Viaje de Instrucción*, también llevó una partida de *Guías Turísticas* de la Argentina y de la Ciudad de Buenos Aires, revistas *Autoclub*, insignias del ACA, material cartográfico y de los diferentes servicios que presta la *Institución*, que serán obsequiados a distintas entidades oficiales, automovilísticas y turísticas en los quince países en que tocará puerto la "Libertad".

El comandante *Montemayor* entregó al doctor *Carman* una reproducción de un cuadro del buque de instrucción.

ESTAMPILLAS OFERTA ESPECIAL-LISTA N° 10

- MUNDIAL DE FUTBOL
- 1) Colección completa de todas las series emitidas por la Argentina, en 14 sobres especialmente diseñados con matasellos Primer Día de Emisión (12 estampillas + 3 bloques) \$ 52.000.-
 - 2) 100 sobres diferentes con matasellos especiales del Mundial (partidos, exposiciones, EAM, hoteles, aeropuertos, etcétera) \$ 120.000.-
- LAS DOS OFERTAS \$ 150.000.-
- | | |
|------------------------------|----------|
| 100 Dif. de Animales | 6.600.- |
| 100 Dif. de Autos | 13.500.- |
| 100 Dif. de Caballos | 8.500.- |
| 100 Dif. de Flores | 6.600.- |
| 100 Dif. de Fútbol | 13.000.- |
| 100 Dif. de Pájaros | 7.700.- |
| 1000 Dif. de Argentina | 80.000.- |
| 500 Dif. de Fauna | 50.000.- |
| 500 Dif. de Flora | 87.500.- |
| 500 Dif. de Pint./arte | 87.500.- |
| 500 Dif. de Colonias/ingles. | 50.000.- |
- GRATIS: A todos los compradores les obsequiamos 4 souvenirs del MUNDIAL 78. Pagos en cheque o giro sobre Bs. Ac. Agragar \$ 2.200.- para gastos de envío y CERTIFICADO. Compras superiores a \$ 45.000.- envío gratis.

FILATELIA AUSTRAL
C. Correo 42 (1640) MARTINEZ

autoclub 69



FIRMARON CONVENIOS EL ACA Y LA PROVINCIA DE CHUBUT

En la sede central del *Automóvil Club Argentino* fueron ratificados los convenios oportunamente suscriptos entre el ACA y la provincia de *Chubut*.

Durante el acto, al que asistieron el gobernador de esa provincia austral, contralmirante (R) *Angel Lionel Martin*, el escribano general de gobierno, *Francisco Miguel Gómez*, el presidente del *Automóvil Club Argentino*, doctor *César C. Carman*, el vicepresidente 1° de la entidad, doctor *Baltasar Martínez Briones*, el prosecretario, doctor *Marcelo Gowland Acosta* y otras autoridades de la *Entidad*, se firmaron las escrituras traslativas de dominio por las cuales el gobierno de *Chubut* transfiere al ACA la propiedad de varios inmuebles en los que funcionan ahora dependencias de nuestra Entidad.

Se trata de las estaciones de servicio situadas en *Paso del Sapo*, *Gan Gan*, *Pampa de Agna* y *Las Chapas* y del motel con estación de servicio de *Los Altares*. En estas dependencias, el *Automóvil Club Argentino* realizó tareas de construcción, equipamiento y habilitación —según los casos— y en la actualidad todas estas instalaciones están en funcionamiento.

Estas dependencias facilitan el tránsito entre las poblaciones de la costa atlántica y los valles cordilleranos.

PALABRAS DEL DOCTOR CARMAN

El presidente del ACA resaltó la importancia que tiene para la entidad por él presidida la firma de este convenio. Dijo, entre otros conceptos: "Es un paso más en la tarea que se ha fijado el ACA: estar al servicio del país donde la nación lo necesite". También puso de manifiesto la satisfacción de la *Institución* por haber firmado un convenio con una provincia que, como *Chubut*, está ligada a muchas de las tareas emprendidas por el ACA a lo largo de su historia.

"EL ACA HONRA EL CAMINO"

Habló después el gobernador de *Chubut*, quien se refirió a las obras viales que necesita la provincia y a la colaboración que en tal sentido puede brindar el ACA, "una entidad que —dijo— honra al camino". También afirmó que *Chubut* necesita generosamente del ACA y la *Patagonia* toda requiere más obras viales para adecuar esa infraestructura a las necesidades actuales.

A la finalización del acto, los presentes brindaron por el éxito del convenio firmado y, seguidamente, el presidente del *Automóvil Club Argentino* agasajó a las autoridades chubutenses con un almuerzo.

zas, como un permanente objetivo de integración nacional y latinoamericana, y que conforman importantes vinculaciones y medios de intercambio turístico y económico-social.

Otro aspecto del estudio que comentamos es el referido a la contaminación ambiental y, sobre todo, a las formas de contrarrestarla. En este sentido se presentó ante los miembros de la *FIA* el proyecto conocido como *Cinturón Ecológico*, que ya se encuentra en ejecución, cuyo objetivo final consiste en la creación de un sistema de parques recreativos, en escala regional en torno de la Capital Federal y su conurbano, que se extenderá sobre una superficie de 30.000 hectáreas.

Finalmente, el último apartado se refiere a la contribución del *Automóvil Club Argentino* al

desarrollo vial y turístico y a la amplitud de los servicios que en tal sentido ha creado el ACA a través de sus 75 años de vida y que son actualizados permanentemente.

La exposición fue seguida con profundo interés por los miembros delegados, quienes brindaron los más cálidos elogios a ese trabajo, en el que se abren nuevas perspectivas para la solución de problemas que —como el de la contaminación ambiental— acucian al género humano y lo obligan a replantear desde la producción industrial hasta sus propios hábitos de consumo.

El trabajo será difundido mediante boletines y publicaciones diversas que llegan a todas las entidades que se hallan afiliadas a la *Federación Internacional del Automóvil*.

VISITO DEPENDENCIAS DEL ACA LA SRA. ALICIA RAQUEL HARTRIDGE DE VIDELA



La señora Alicia R. Hartridge de Videla (en el centro) recorriendo las instalaciones del Jardín Maternal, en la Sede Central.

La señora Alicia R. Hartridge de Videla, esposa del presidente de la República, teniente general *Jorge Rafael Videla*, asistió el 30 de junio último a la tarde a un acto organizado por la *Comisión Nacional del Año del Niño y de la Familia*, que se efectuó en el salón de actos de la *Sede Central del Automóvil Club Argentino*, en la avenida del Libertador 1850.

Una vez finalizado el acto, e invitada por las autoridades del

ACA, la señora Hartridge de Videla visitó el *Jardín Maternal y Guardería de la Institución*.

Tras recorrer las instalaciones e interiorizarse del funcionamiento de este Jardín Maternal, la señora *Hartridge de Videla* expresó que se hallaba gratamente impresionada por la excelente organización y las alegres características de sus dependencias, y señaló que se trata de una obra realmente encomiable.

IV MESA REDONDA DE LA FIA, EN MADRID, ESPAÑA

La *Federación Internacional del Automóvil* realizó en Madrid su IV Mesa Redonda, entre el 28 y el 30 de mayo próximo pasado. El tema central del encuentro fue "El hombre y el automóvil" y también se expusieron otros vinculados con el turismo, el automovilismo y el desarrollo vial.

El *Automóvil Club Argentino* estuvo presente por intermedio de su gerente general, arquitecto *Jaime J. W. Sequiera*, quien actuó como relator en la *Comi-*

sión Internacional de Circulación.

El arquitecto *Sequiera* presentó el trabajo "La red vial de la República Argentina actual y su prospectiva. Integración Americana", el que brinda un panorama de las características geográficas del territorio nacional, detalla el desarrollo de nuestra red vial, su conformación actual y las grandes obras camineras y ferroviarias realizadas en las últimas décadas, sobre todo en las áreas fronteri-

Diviértase, lúzcase y gane dinero con

Costura Creativa

375 páginas a gran formato (27 x 22 cms.).

Cientos de fotos, diagramas, dibujos y tablas de asombrosa claridad.

Sólida y elegante encuadernación en tela. Explicaciones sencillas e instrucciones precisas.

Y un mundo de posibilidades que se abre para usted

¡Pídalo hoy mismo enviando el cupón!

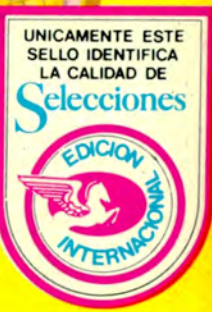

\$46.900

Si lo prefiere, admírela y adquieralo personalmente en Lima 967, Buenos Aires, Rivadavia 5129, Buenos Aires o Catamarca 1680, Mar del Plata

el pantalón de vestir

Las medidas	largos	contorno de busto
<p>El largo total de una prenda que en el tallo se llama desde el nacimiento del hombro hasta el dobladillo, si se trata de una falda o de un vestido, deberá medirse a partir de un punto colocado en la cintura, desde el centro hasta el dobladillo.</p>	<p>Para obtener la medida más exacta, es necesario que la métrica pase sobre los omoplatos, bajo el brazo, en el punto más ancho del pecho y en la parte más ancha de las caderas. No debe apretarse la cinta métrica para tomarla.</p>	<p>Se debe tomar con el cuerpo en posición normal, con los brazos a los lados.</p>
<p>Cómo tomarlas</p>	<p>cm</p>	<p>cm</p>
<p>Anteojos aquí</p>	<p>Agréguese Redúcese</p>	<p>cm</p>
<p>Señale aquí la diferencia entre esas medidas y las del patrón</p>	<p>cm</p>	<p>cm</p>
<p>Cómo proceder para rectificar un patrón</p>	<p>Algunas medidas de patrones indican con una raya horizontal el lugar en que debe realizarse la modificación.</p>	<p>cm</p>

LA MÁQUINA DE COSER y sus elementos se emplean

de la máquina de coser y su empleo adquiere un significado de ahorro al armar de casa un tiempo preciso. No se emplea de la máquina. Pronto

des de ambas telas. El punto por encima se hace de derecha a izquierda, pasando la aguja perpendicularmente a la costura, muy cerca de la punta de anterior.

PUNTO FLOJO O DE SASTRE (mano, máquina)

PUNTO DESLIZADO O DE DOBLADILLO (mano)

CRUCIETA O GAVIADO (mano)

Este punto se emplea para fijar en una prenda orillas o entredos gruesos que no pueden mantenerse dentro de la costura o que deben quedar sueltas precisamente en el lugar en que dobla una solapa. A veces se emplea para dobladillo en tiras gruesas destinadas a corbatas o a resucitar muebles. Se ejecuta de izquierda a derecha, y la aguja agarra alternativamente en el dobladillo y en la tela que se va a aplicar.

¡TANTAS COSAS ÚTILES EN UN SOLO LIBRO!

El equipo básico y los accesorios

No es mucho lo que hace falta para coser realmente bien

Todo sobre mercería

Diccionario de las telas Desde el acolchado hasta el yute, cuáles son, cómo se hacen, para qué se usan

Técnicas perfectas

Puntadas, pinzas, truncos, pliegues, biases, cierres, planchado...

Las máquinas de coser

Informe completo sobre todos los tipos y modelos, para explotar al máximo sus posibilidades

21 ejemplos prácticos

con los que usted puede lucirse ya mismo

Los moldes

Cómo interpretarlos, emplearlos y adaptarlos con éxito seguro

73 ideas explicadas

punto por punto para decorar el living, el comedor, los dormitorios, el baño, los cuartos juveniles

22 regalos originales

simpáticos y fáciles de hacer. Desde juguetes insólitos hasta una novedosa pollera-cambiador para playa

Actualizando

el guardarropas 16 maneras de cambiar y adaptar sus prendas para que luzcan como recién estrenadas

Índice comentado

6 páginas de índice alfabético con comentarios sobre el vocabulario de la costura

y cientos de "trampitas" que economizan tiempo, trabajo... y dinero!

SELECCIONES LE OFRECE SATISFACCION TOTAL O DEVOLUCION DE SU DINERO!

INDIQUE CLARAMENTE EL ARTICULO QUE DESEA RECIBIR

Si, sírvanse enviarme

GUÍA PRACTICA DE COSTURA CREATIVA

Al recibirlo en mi hogar, abonaré \$ 46.900 (más pesos 7.100 por gastos de envío y contra reembolso.

Deseo ahorrar \$ 7.100 Remito adjunto cheque/giro número por \$ 46.900 a favor de READER'S DIGEST MEXICO S.A. de C.V. No a la orden.

Si, sírvanse enviarme

CUERDAS ROMANTICAS DISCOS CASSETTES

Al recibirlo en mi hogar, abonaré \$ 69.900 (más pesos 7.100 por gastos de envío y contra reembolso.

Deseo ahorrar \$ 7.100 Remito adjunto cheque/giro número por \$ 69.900 a favor de READER'S DIGEST MEXICO S.A. de C.V. No a la orden.

OFERTA LIMITADA VALIDA POR 45 DÍAS

APPELLIDO Y NOMBRE _____

NUMERO _____ PISO _____ DTO. _____

LOCALIDAD _____ PROVINCIA _____ 5310 5330

COD. POSTAL _____ N. CUENTA _____ C. P. _____ ENVIÓ _____ CLAVE _____ PAGO _____

RESERVADO PARA SELECCIONES AC 9 9

Solamente escúchela

Selecciones puede decirle muchas cosas sobre su nueva colección de música grabada.

Pero es su propio oído quien tiene la última palabra. Haga la prueba y se felicitará por la decisión.



Si lo prefiere, admírela y adquiérela personalmente en Lima 967, Bs. Aires, en Rivadavia 5129, Bs. Aires, o en Catamarca 1680, Mar del Plata.

Lunes a viernes de 9 a 19 hs. Sábado, 9 a 13 hs.

"Cuerdas Románticas"

Sólo dos palabras definen el sonido terso, purísimo, exquisito, de esta colección con 99 temas que deleitan a todos.

Obras de creadores consagrados —Irving Berlin, Henry Mancini, Lerner & Loewe, Cole Porter, Edith Piaf, Vincent Youmans, Lennon & Mc Cartney, Debussy, Tchaikovsky, Schumann, entre otros— interpretados por una orquesta monumental sobre arreglos que dan un nuevo sabor y un espléndido brillo a estos éxitos de siempre. Ordénelos ya enviando el cupón.



Por solo
\$69.900
la colección completa!



EN BRILLANTE SONIDO
ESTEREOFONICO

Selecciones sólo le ofrece
dos posibilidades:
satisfacción completa o
su dinero de vuelta.

CORTE POR AQUI Y ENVIE HOY MISMO

Respuestas Postales Pagadas

El franqueo
será pagado
por el
destinatario

Reader's Digest

MEXICO S.A. DE C.V. - SUCURSAL ARGENTINA

APARTADO ESPECIAL N° 176

CORREO CENTRAL

1000 CAPITAL FEDERAL

Todo el mágico encanto de las

Cuerdas Románticas

en cien melodías inmortales,

- | | | |
|--------------------------------------|-------------------------------------|---|
| A través de los años | Volver a empezar | Envuelve tus penas en sueños |
| Laura | Luces tenues y música suave | Hermosa soñadora |
| El amor es una cosa esplendorosa | La última palabra del amor | Algún día mi príncipe vendrá |
| Tammy | Bailando en la oscuridad | Cuando sea demasiado viejo para soñar |
| Enamorado otra vez | Tú, la noche y la música | Lago somnoliento |
| Tres monedas en la fuente | Déjame amarte esta noche | Reverie |
| Una chica bonita es como una melodía | Serenata a la luz de la luna | Drink to me only with thine eyes |
| Canción del "Moulin Rouge" | Eres demasiado hermosa | Traumerei |
| Río de luna | Bailando en el techo | Sueña |
| Intermezzo Charmaine | Deseable | Háblame de amor |
| Gigi | Púrpura encendido | Más de lo que tú sabes |
| Es mágico | Tema de la "Quinta Sinfonía" | The nearness of you |
| Misty | La noche es joven y tú eres hermosa | Tema de "Romeo y Julieta" |
| Había una vez esa vieja magia negra | Dos corazones en tiempo de 3/4 | El sólo pensar en ti |
| Luna azul | Bajo los cielos de París | Amante |
| Fascinación | Seguiré mi solitario corazón | Te me subes a la cabeza |
| Polvos de estrellas | Las tres de la mañana | Romance |
| Esta noche | La noche más adorable del año | Y la amo |
| Hechizado | ¿Recordarás? | Dejé mi corazón en San Francisco |
| Claro de luna | Canción gitana | Tiernamente |
| Te quiero, dijiste | Vals de "La viuda alegre" | Plaisir d'amour |
| Shangri-la | Estoy enamorándome de alguien | Candelabros y vino |
| Alrededor del mundo | Vals de Musetta | El tiempo en mis manos |
| Torna a Sorrento | Chiribiribin | Canción de la flor |
| Santa Lucía | Ondas del Danubio | Dónde o cuando Inolvidable |
| El mar | Es un mundo grande y maravilloso | Las hojas muertas |
| Al este del Sol | Valse Bluette | Una noche de amor |
| Abril en Portugal | Villia | Las manos sobre la mesa |
| Atardecer canadiense | En un profundo sueño | Setiembre en la lluvia |
| La vida color de rosa | Te veré en mis sueños | Tema del "Concierto N° 1", de Tchaikovsky |
| Canción de la India | La paloma | Ojos negros |
| Kashmiri | | La brisa y yo |
| Pueblo tranquilo | | |
| Sinfonía | | |

5 horas de música suave, sentimental, encantadora!

En 8 long play o 4 cassettes,
la más alta calidad sonora.

En cualquiera de sus dos excelentes presentaciones —8 discos de larga duración en fundas individuales dentro de una elegante caja discoteca o 4 cassettes dobles en novedosa y práctica cassetteca, ideal para usar en el automóvil— usted dispone de cinco horas en compañía de las más bellas creaciones de todos los tiempos,

que ocupan el lugar preferente en el gusto de todos los públicos, más allá de modas efímeras y estridencias pasajeras. Remita hoy mismo el cupón de pedido y reciba en su casa este selecto conjunto de melodías, para vivir momentos inolvidables con las Cuerdas Románticas.